



MK TECHNOS
MKテクノス



MK TECHNOS CO.,LTD

VENTILATION SYSTEMS CATALOGUE

Providing High-Quality Ducting
Solutions for All Projects





WELCOME

Chào mừng bạn đến với CÔNG TY TNHH MK TECHNOS! Chúng tôi tự hào là chi nhánh của **MK TECHNOS JP**, một thương hiệu uy tín đến từ Nhật Bản. Với kinh nghiệm lâu năm và chuyên môn cao trong ngành sản xuất ống gió, chúng tôi cam kết mang đến những sản phẩm chất lượng vượt trội, đáp ứng mọi yêu cầu của khách hàng **Chúng tôi cung cấp các sản phẩm:**

- **Ống gió vuông, tròn:** Được sản xuất từ các chất liệu bền bỉ, đảm bảo khả năng chịu nhiệt, chịu lực cao. **Hệ thống thông gió:** Tối ưu hóa không khí trong mọi công trình, từ nhà ở đến các công trình công nghiệp lớn. **Ống gió cách nhiệt:** Giúp tiết kiệm năng lượng và bảo vệ sức khỏe người sử dụng.

Tại sao chọn chúng tôi?

- **Chất lượng vượt trội:** Chúng tôi sử dụng các nguyên liệu tốt nhất và quy trình sản xuất hiện đại, đảm bảo độ bền và hiệu suất cao.
- **Giải pháp tối ưu:** Với đội ngũ kỹ thuật giàu kinh nghiệm, chúng tôi cung cấp các giải pháp thiết kế và thi công ống gió hiệu quả cho mọi công trình. **Dịch vụ tận tâm:** Chúng tôi luôn đồng hành cùng khách hàng từ khâu tư vấn, thiết kế đến lắp đặt và bảo hành sản phẩm.

Hãy để chúng tôi giúp bạn tối ưu hóa hệ thống thông gió cho không gian của bạn. Với cam kết chất lượng – hiệu quả – tiết kiệm, CÔNG TY TNHH MK TECHNOS luôn là đối tác đáng tin cậy trong việc cung cấp các giải pháp ống gió hàng đầu.

CÁC THIẾT BỊ CHÍNH ĐỂ SẢN XUẤT ỐNG GIÓ



DUCT AUTOMATIC
LINE III



CORNER ASSEMBLE
MACHINE



TDC FLANGE
FORMER MACHINE



PITTSBURGH
LOCK MACHINE



PNEUMATIC FOLDING
MACHINE



SWAGING
MACHINE SERIES

CÁC THIẾT BỊ CHÍNH ĐỂ SẢN XUẤT ỐNG GIÓ



ELECTRIC
ROLLING MACHINE



MÁY CHẮN TÔN THỦY
LỰC CNC 170 TẤN

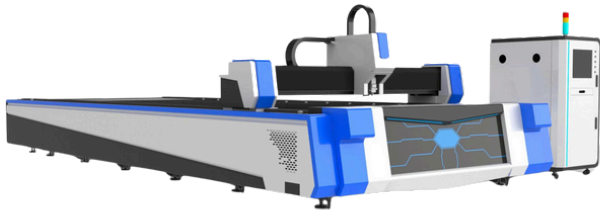

MÁY CẮT LASER 2X6M 6KW

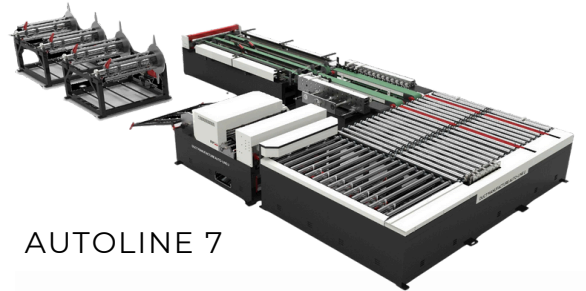

AUTOLINE 7



LXA-100/1250

MÁY LỐC
LÀM ỐNG TRÒN XOẮN

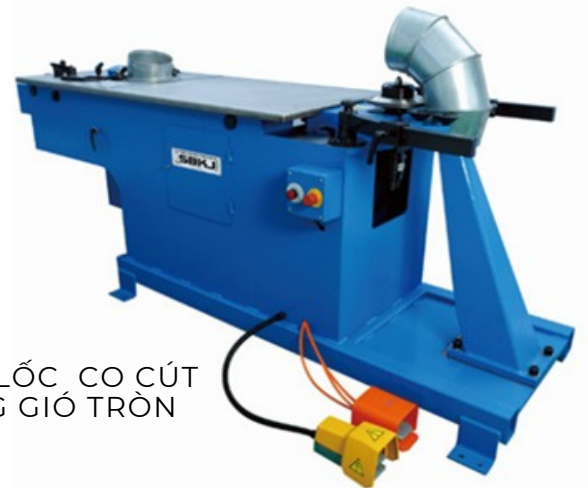

MÁY LỐC, CỌ CÚT
ỐNG GIÓ TRÒN



MÁY HÀN LASER 2KW



MÁY NÉN KHÍ TRỤC VÍT (CAO ÁP)



Hệ thống phụ kiện của ống gió chữ nhật bao gồm các sản phẩm: co, cút, côn thu, tê, ống vuông lệch tâm... có tác dụng chuyển hướng, phân hướng gió theo mục đích thiết kế và sử dụng. Phụ kiện được chế tạo và sản xuất chính xác, bắt đầu từ giai đoạn ra phôi trên máy, đến khi hình thành sản phẩm và chuyển giao cho khách hàng. Kích thước của sản phẩm được chỉ dẫn ở trong này thường dùng cho tiêu chuẩn. Sản phẩm được chế tạo ở bất kì kích thước và các thông số tự chọn. Vật liệu chế tạo bằng tôn mạ kẽm hoặc tôn inox, chiều dày phổ biến: 0.48 - 0.58 - 0.75 - 0.95 - 1.15 mm.

The fittings rectangular duct system include: elbow, bend, reducer, tee, mitred offset...using for split and shif wind way following designate and using. The fittings producted techology accurate from the stage prepare in computer to production finished and handover to client. The dimension showed in catalogue using for popular products. The products manufactured in any size and with optional parameter. The material manufactured by galvanized iron sheet or stainless steel sheet, thickness popular from: 0.48 - 0.58

Ống Gió Vuông EI

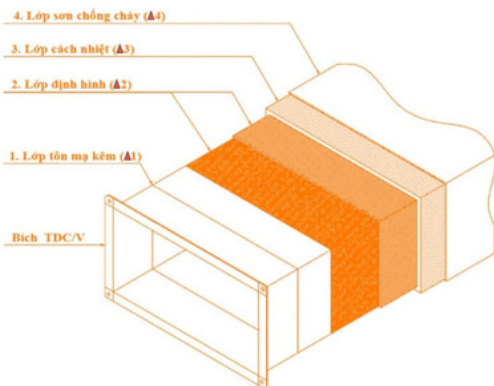

MÔ TẢ CỤ THỂ

- Ống gió chống cháy EI là sản phẩm chuyên dụng trong hệ thống thông gió, hút khói và cấp khí tươi cho các công trình yêu cầu tiêu chuẩn phòng cháy chữa cháy (PCCC) nghiêm ngặt. Sản phẩm được thiết kế và sản xuất nhằm ngăn chặn sự lan truyền của lửa và khói qua hệ thống thông gió trong một khoảng thời gian nhất định (60, 90, 120 phút...), đảm bảo an toàn cho người và tài sản.

Ứng dụng

- Hệ thống hút khói hành lang, tầng hầm, buồng thang máy.
- Hệ thống cấp khí tươi, cấp khí tăng áp cho buồng thang thoát hiểm.
- Công trình yêu cầu cao về an toàn cháy nổ: Chung cư, trung tâm thương mại, nhà máy, hầm để xe, bệnh viện, khách sạn cao tầng...

TIÊU CHUẨN ÁP DỤNG









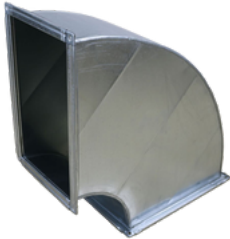

- Đáp ứng theo QCVN 06:2022/BXD, TCVN 5687:2022, TCVN 2622:2021.
- Được thử nghiệm và cấp chứng chỉ EI tại các trung tâm kiểm định uy tín như: Viện KHCN PCCC – Bộ Công an, hoặc Quatest 3, Casta, Vicem...

CẤU TẠO ỐNG GIÓ CHỐNG CHÁY

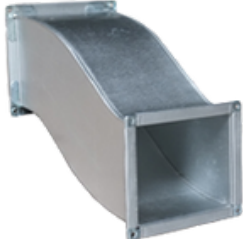
- Lớp ngoài: Thường làm từ tôn mạ kẽm, tôn phủ sơn chống cháy hoặc inox.
- Độ dày tôn: 0,75mm, 0,95mm, 1,15mm,...
- Lớp cách nhiệt chống cháy: Sử dụng vật liệu như bông gốm ceramic, rockwool chống cháy, hoặc sơn chống cháy intumescent.
- Lõi ống: Gia công theo tiêu chuẩn kỹ thuật, đảm bảo độ kín khít, độ dày phù hợp với yêu cầu EI.

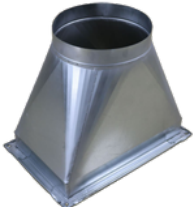
DỊCH VỤ ĐI KÈM

- Tư vấn thiết kế hệ thống PCCC theo tiêu chuẩn.
- Cung cấp bản vẽ shopdrawing, bản test chứng chỉ vật liệu.
- Lắp đặt, nghiệm thu trọn gói, hỗ trợ hồ sơ pháp lý.

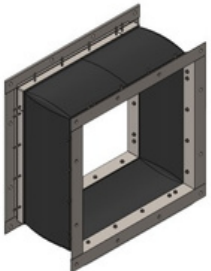
Product	Product
<p>Ống gió Vuông</p> 	<p>T - Ngã 3</p> 
<p>Co Xoống 90</p> 	<p>Thập - Ngã 4</p> 
<p>Co Lượn</p> 	<p>Chia Nhánh Chữ Y</p> 
<p>Nối Giảm đều</p> 	<p>Nối Chuyển tiếp Vuông sang Tròn</p> 
<p>Nối Giảm Bên Trái - Phải</p> 	<p>Bịt Đầu Ống Gió</p> 
<p>T - Ngã 3</p> 	<p>Nối Ống Vuông</p> 

Ống Gió Vuông

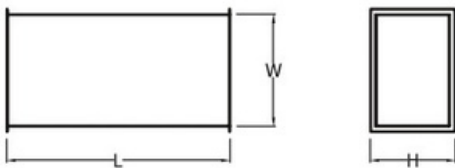

Ordering Code

Product Code : HR01 - M TH LT CJ ST TR ER F - W x H

Material	
Thickness	
Liner Type & Thickness	
Connection Joint	
Seam Type	
Tie Rod Type & #	
External Reinforcement	
Finish	
Width	
Height	

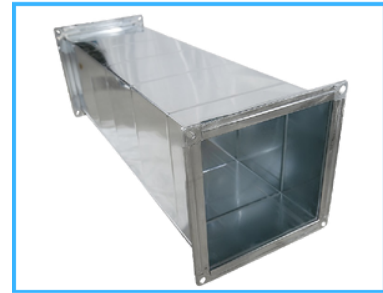
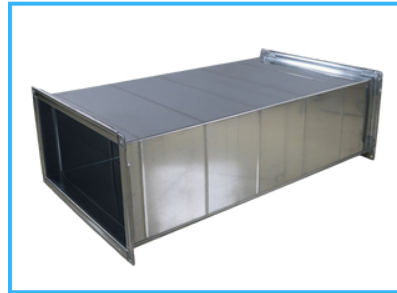
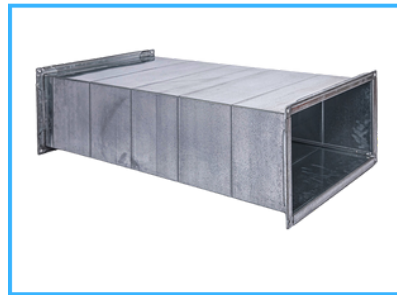

MÔ TẢ CỤ THỂ

- Dùng cho hệ thống thông gió, đường cấp và đường hồi máy lạnh công nghiệp.
- Dùng cho hệ thống hút khói bếp nhà hàng, xử lý bụi và xử lý mùi công nghiệp.
- Có thể bọc bảo ôn dùng cho các đường ống gió điều hoà trung tâm.
 - + Công trình điều hòa, thông gió
 - + Công trình hệ thống hút bụi, lọc bụi
 - + Công trình hút khí nóng, khí độc

VẬT LIỆU

- Thép tráng kẽm độ dày mạ kẽm: từ 28 (80 gram kẽm / m²) đến Z18
- Inox 201, 304, 316
- Nhôm

ĐỘ DÀY

0,48mm, 0,58mm, 0,75mm, 0,95mm, 1,15mm,..

KÍCH THƯỚC

Chiều cao (mm): 100->1200mm
Chiều rộng (mm): 200->2000mm

CHIỀU DÀI

L=1120, đối với ống gió dùng mối nối TDF 35 (gọi tắt là ống gió TDF). L=1130, đối với ống gió dùng mối nối TDF 25 (gọi tắt là ống gió TDF). L=1200, đối với ống gió dùng mối nối khung V (gọi tắt là ống gió khung V). L=1180, đối với ống gió dùng mối nối nẹp C (gọi tắt là ống gió nẹp C).



ỐNG GIÓ VUÔNG - MK TECHNOS



Ống Gió Vuông - Loại Dài

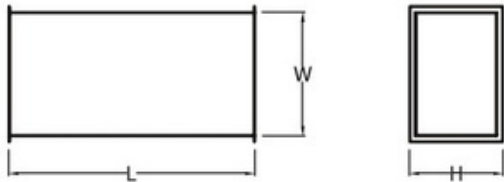
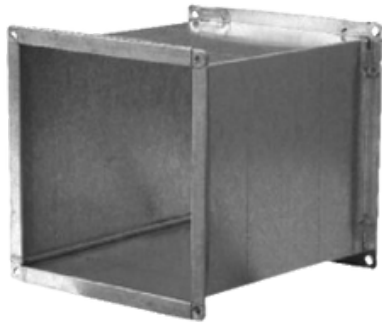

HR02-Straight Duct-Cut (with Liner)



Ordering Code

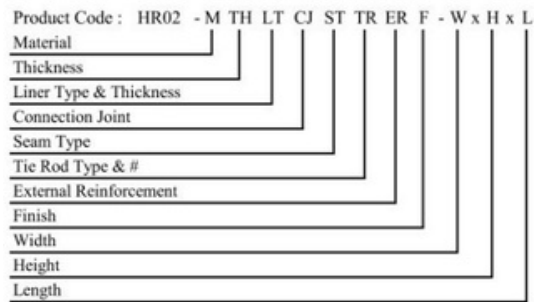

VẬT LIỆU	
	<ul style="list-style-type: none"> Thép tráng kẽm độ dày mạ kẽm: từ 28 (80 gram kẽm/m²) đến 218 Inox 201, 304, 316 Nhôm
ĐỘ DÀY	
	0,48mm, 0,58mm, 0,75mm, 0,95mm, 1,15mm,..
KÍCH THƯỚC	
	Chiều cao (mm): 100->1200mm Chiều rộng (mm): 200->2000mm
CHIỀU DÀI	
	Chiều dài: 1000-3000mm....

Ống gió Vuông - Khoét Lỗ Hồng

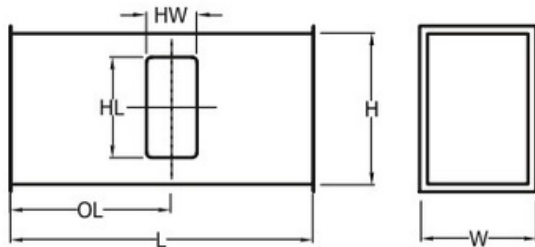

Ordering Code

Product Code: HR03 - M TH LT CJ ST TR ER F - W x H x L x HW x HL x OL

Material	_____
Thickness	_____
Liner Type & Thickness	_____
Connection Joint	_____
Scam Type	_____
Tie Rod Type & #	_____
External Reinforcement	_____
Finish	_____
Width	_____
Height	_____
Length	_____
Hole Width	_____
Hole Length	_____
Offset Length	_____

MÔ TẢ CỤ THỂ

- Ống gió có khoét lỗ hồng để đảm bảo khả năng tiếp cận thiết bị thuận tiện trong hệ thống ống dẫn
- Tất cả kết cấu HR-Series đều tuân theo các tiêu chuẩn Xây dựng SMACNA HVAC Duct 2005.

VẬT LIỆU

- Thép tráng kẽm độ dày mạ kẽm: từ 28 (80 gram kẽm / m²) đến 218
- Inox 201, 304, 316
- Nhôm

ĐỘ DÀY

0,48mm, 0,58mm, 0,75mm, 0,95mm, 1,15mm,...

KÍCH THƯỚC

Chiều cao (mm): 100->1200mm
Chiều rộng (mm): 200->2000mm

CHIỀU DÀI

Dài: 100-1000mm

Co Góc 90 degrees - Bán Kính Tròn - kiểu 1

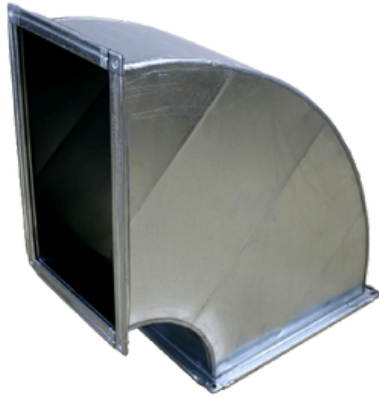

HR04- Radius Elbow (with vanes)

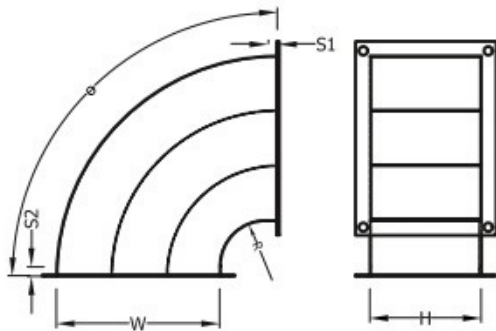
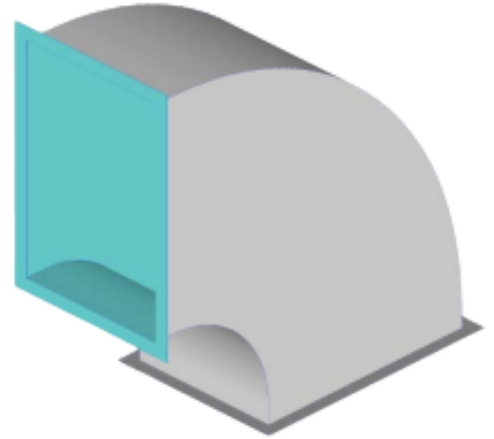

Ordering Code

Product Code :	HR04 - M TH LT CJ ST TR ER V F - W x H x R x S1 x Ø x S2
Material	
Thickness	
Liner Type & Thickness	
Connection Joint	
Seam Type	
Tie Rod Type & #	
External Reinforcement	
Vane Option	
Finish	
Width	
Height	
Throat Radius	
Straight Extension 1	
Angle	
Straight Extension 2	

MÔ TẢ CỤ THỂ

- Co góc 90 : Dùng để chuyển hướng ống tùy theo cách lắp đặt phù hợp với hệ thống
- Góc Bo dưới tròn

VẬT LIỆU

- Thép tráng kẽm độ dày mạ kẽm: từ 28 (80 gram kẽm / m²) đến Z18
- Inox 201, 304, 316
- Nhôm

ĐỘ DÀY

0,48mm, 0,58mm, 0,75mm, 0,95mm, 1,15mm,...

KÍCH THƯỚC

Chiều cao (mm): 100->1200mm
Chiều rộng (mm): 200->2000mm

CHIỀU DÀI

Dài: 100-1000mm

Co Góc 90 degrees - Bán Kính Tròn - kiểu 2

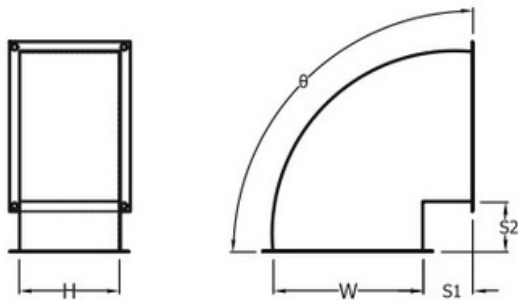
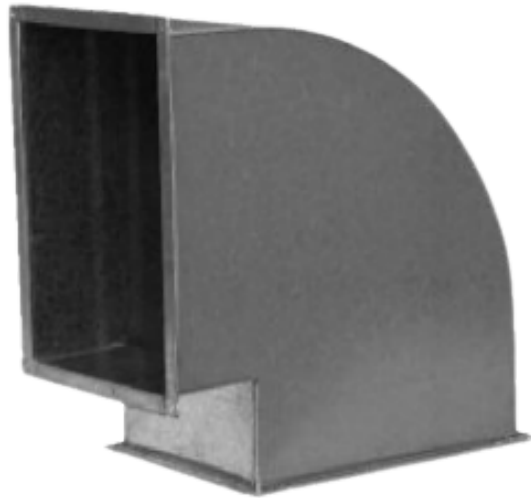

Ordering Code

Product Code :	HR05 - M TH LT CJ ST TR ER F - W x H x S1 x θ x S2
Material	
Thickness	
Liner Type & Thickness	
Connection Joint	
Seam Type	
Tie Rod Type & #	
External Reinforcement	
Finish	
Width	
Height	
Straight Extension 1	
Angle	
Straight Extension 2	

MÔ TẢ CỤ THỂ

- Co góc 90 : Dùng để chuyển hướng ống tùy theo cách lắp đặt phù hợp với hệ thống
- Góc bo dưới vuông
- Elbow 90 hay cút 90 độ ống gió có thể thiết kết thêm các cánh hướng dòng bên trong lòng cút để định hướng dòng khí tốt hơn và giảm thiểu tổn thất tại góc của nhỏ nhất.
- Cánh hướng dòng có loại cánh đơn và cánh kép khí động học tùy theo yêu cầu kĩ thuật.

VẬT LIỆU

- Thép tráng kẽm độ dày mạ kẽm: từ 28 (80 gram kẽm / m²) đến Z18
- Inox 201, 304, 316
- Nhôm

ĐỘ DÀY

0,48mm, 0,58mm, 0,75mm, 0,95mm, 1,15mm,...

KÍCH THƯỚC

Chiều cao (mm): 100->1200mm
Chiều rộng (mm): 200->2000mm

CHIỀU DÀI

Dài: 100-1000mm

Co Góc vuông 90 - Bẻ gấp - Kiểu 3

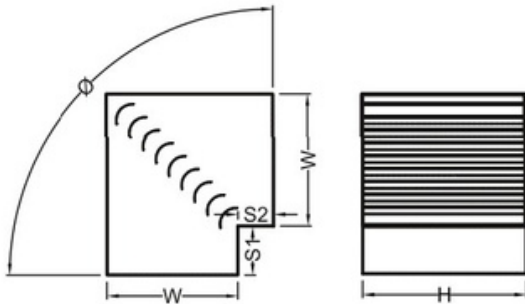
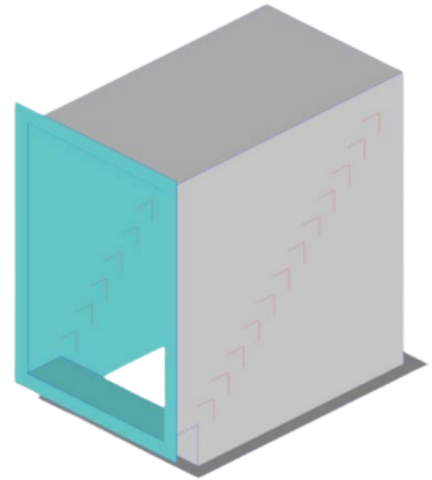

Ordering Code

Product Code : HR06 - M TH LT CJ ST TR V F - W x H x S1 x θ x S2

Material	_____
Thickness	_____
Liner Type & Thickness	_____
Connection Joint	_____
Seam Type	_____
Tie Rod Type & #	_____
Vane Option	_____
Finish	_____
Width	_____
Height	_____
Straight Extension 1	_____
Angle	_____
Straight Extension 2	_____

MÔ TẢ CỤ THỂ

- Co góc xuống vuông 90: Dùng để chuyển hướng ống tùy theo cách lắp đặt phù hợp với hệ thống
- Góc bo dưới vuông
- Elbow 90 hay cút 90 độ ống gió có thể thiết kết thêm các cánh hướng dòng bên trong lòng cút để định hướng dòng khí tốt hơn và giảm thiểu tổn thất tại góc cua nhỏ nhất.
- Cánh hướng dòng có loại cánh đơn và cánh kép khí động học tùy theo yêu cầu kĩ thuật.

VẬT LIỆU

- Thép tráng kẽm độ dày mạ kẽm: từ 28 (80 gram kẽm / m²) đến Z18
- Inox 201, 304, 316
- Nhôm

ĐỘ DÀY

0,48mm, 0,58mm, 0,75mm, 0,95mm, 1,15mm,...

KÍCH THƯỚC

Chiều cao (mm): 100->1200mm
Chiều rộng (mm): 200->2000mm

CHIỀU DÀI

Dài: 100-1000mm

Co Nghiêng 45

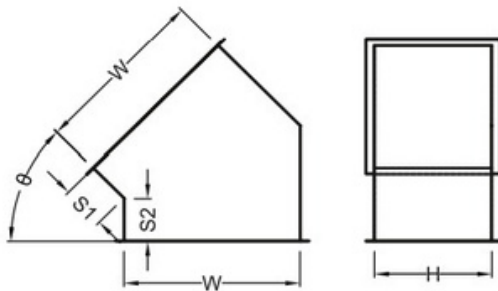
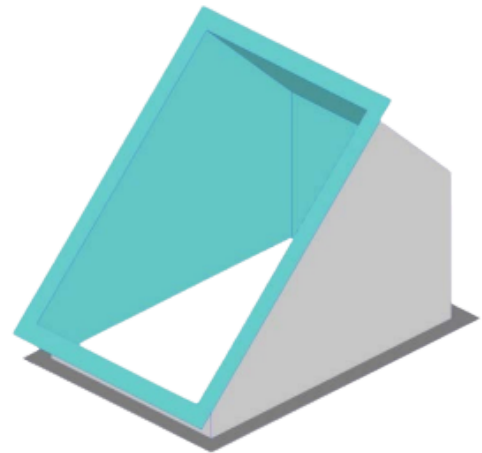

Ordering Code

Product Code :	HR07 - M TH LT CJ ST TR ER F - W x H x S1 x θ x S2
Material	
Thickness	
Liner Type & Thickness	
Connection Joint	
Seam Type	
Tie Rod Type & #	
External Reinforcement	
Finish	
Width	
Height	
Straight Extension 1	
Angle	
Straight Extension 2	

MÔ TẢ CỤ THỂ

- Co góc nghiêng 45: Dùng để chuyển hướng ống tùy theo cách lắp đặt phù hợp với hệ thống
- Góc bo dưới vuông
- Mục đích: Các co góc nghiêng này được sử dụng linh hoạt với nhiều mục đích cụ thể như : kết hợp với ống gió thẳng để tạo vượt, chuyển cao độ linh hoạt, hoặc tạo các chụp thời tiết bên ngoài cho hệ thống, chuyển hướng tuyến ống thuận tiện,...

VẬT LIỆU

- Thép tráng kẽm độ dày mạ kẽm: từ 28 (80 gram kẽm /m²) đến Z18
- Inox 201, 304, 316
- Nhôm

ĐỘ DÀY

0,48mm, 0,58mm, 0,75mm, 0,95mm, 1,15mm,...

KÍCH THƯỚC

Chiều cao (mm): 100->1200mm
Chiều rộng (mm): 200->2000mm

CHIỀU DÀI

L: 100-1000mm

Co giảm uốn 90 Dạng Bo tròn

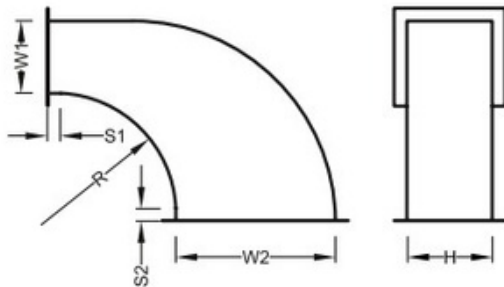
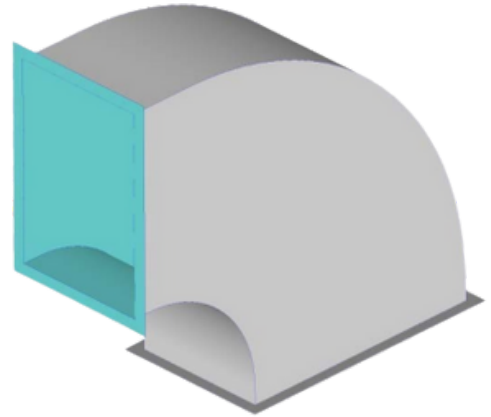
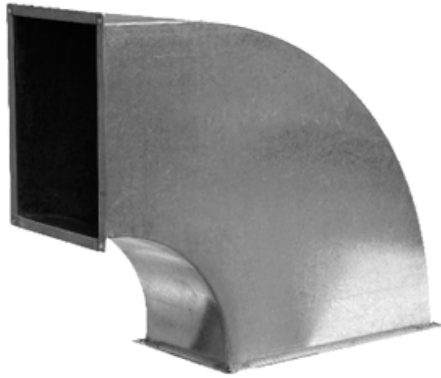

Ordering Code

Product Code : HR08 - M TH LT CJ ST TR ER F - W1 x H x R x S1 x W2 x S2

Material	
Thickness	
Liner Type & Thickness	
Connection Joint	
Seam Type	
Tie Rod Type & #	
External Reinforcement	
Finish	
Width1	
Height	
Throat Radius	
Straight Extension 1	
Width 2	
Straight Extension 2	

MÔ TẢ CỤ THỂ

- Co giảm uốn 90 : Dùng để chuyển hướng ống nối một đầu ống lớn giảm xuống một đầu ống nhỏ,...

VẬT LIỆU

- Thép tráng kẽm độ dày mạ kẽm: từ Z8 (80 gram kẽm / m2) đến Z18
- Inox 201, 304, 316
- Nhôm

ĐỘ DÀY

0,48mm, 0,58mm, 0,75mm, 0,95mm, 1,15mm,...

KÍCH THƯỚC

Chiều cao (mm): 100->1200mm
Chiều rộng (mm): 200->2000mm

CHIỀU DÀI

L: 100-1000mm

Co Lượn Ống Gió - Lượn Vuông Lệch Tâm Kiểu 1

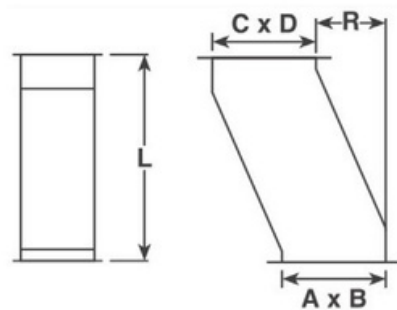
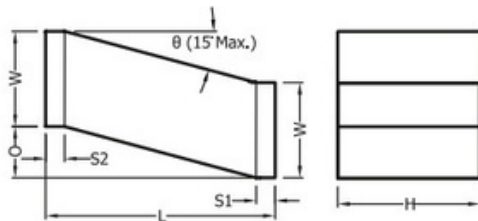
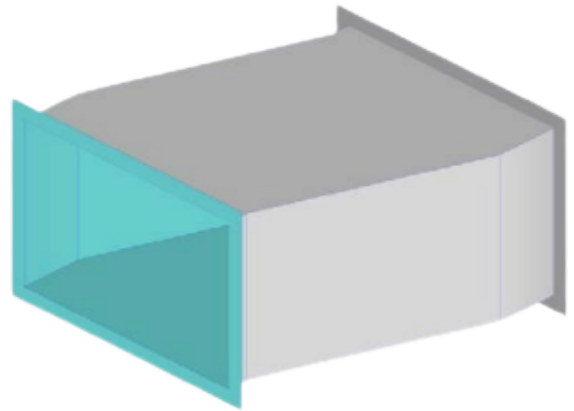

Ordering Code

Product Code :	HR09 - M TH LT CJ ST TR ER F - W x H x L x S1 x O x S:
Material	
Thickness	
Liner Type & Thickness	
Connection Joint	
Seam Type	
Tie Rod Type & #	
External Reinforcement	
Finish	
Width	
Height	
Length	
Straight Extension 1	
Offset	
Straight Extension 2	

MÔ TẢ CỤ THỂ

- Co Lượn Ống Gió : Mục đích sử dụng : được sử dụng khi các tuyến ống triển khai trên cùng mặt bằng cần tránh nhau, hoặc đường ống gió cần vượt qua các dầm, chuyển cốt trên mặt bằng xây dựng, tránh các hệ thống ống khác như đường ống cứu hỏa, đường ống nước... Tùy vào cao độ cần vượt tránh mà ống Z được tính toán gia công nguyên ống hay kết hợp giữa đoạn ống thẳng và các chếch ống gió để đạt hiệu quả cao nhất.

VẬT LIỆU

- Thép tráng kẽm độ dày mạ kẽm: từ 28 (80 gram kẽm / m²) đến Z18
- Inox 201, 304, 316
- Nhôm

ĐỘ DÀY

0,48mm, 0,58mm, 0,75mm, 0,95mm, 1,15mm,...

KÍCH THƯỚC

Chiều cao (mm): 100->1200mm
Chiều rộng (mm): 200->2000mm

CHIỀU DÀI

Dài: 100-1000mm

Co Lượn Ống Gió -Lệch Tâm Bo tròn Kiểu 2

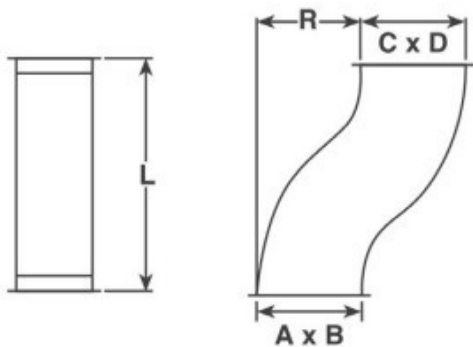
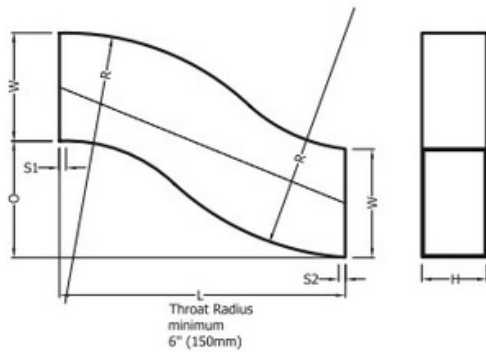
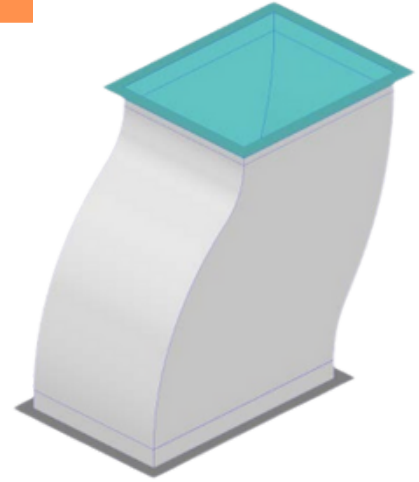
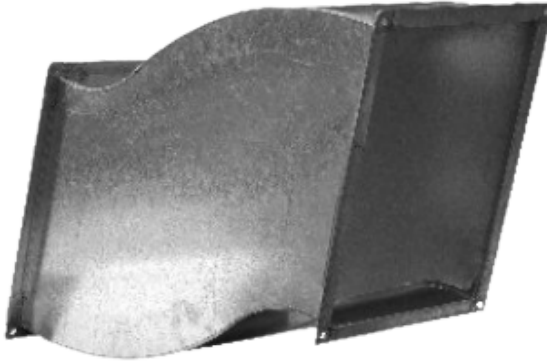

Ordering Code

Product Code: HR11 - M TH LT CJ ST TR ER F - W x H x L x S1 x O x S2

Material	_____
Thickness	_____
Liner Type & Thickness	_____
Connection Joint	_____
Seam Type	_____
Tie Rod Type & #	_____
External Reinforcement	_____
Finish	_____
Width	_____
Height	_____
Length	_____
Straight Extension 1	_____
Offset	_____
Straight Extension 2	_____

MÔ TẢ CỤ THỂ

- Co Lượn Ống Gió :
- Mục đích sử dụng : được sử dụng khi các tuyến ống triển khai trên cùng mặt bằng cần tránh nhau, hoặc đường ống gió cần vượt qua các dầm, chuyển cốt trên mặt bằng xây dựng, tránh các hệ thống ống khác như đường ống cứu hỏa, đường ống nước ...
- Tùy vào cao độ cần vượt tránh mà ống Z được tính toán gia công nguyên ống hay kết hợp giữa đoạn ống thẳng và các chếch ống gió để đạt hiệu quả cao nhất.

VẬT LIỆU

- Thép tráng kẽm độ dày mạ kẽm: từ 28 (80 gram kẽm / m²) đến Z18
- Inox 201, 304, 316
- Nhôm

ĐỘ DÀY

0,48mm, 0,58mm, 0,75mm, 0,95mm, 1,15mm,...

KÍCH THƯỚC

Chiều cao (mm): 100->1200mm
Chiều rộng (mm): 200->2000mm

CHIỀU DÀI

Dài: 100-1000mm

Co Giảm Đầu Ống Gió - Kiểu 1

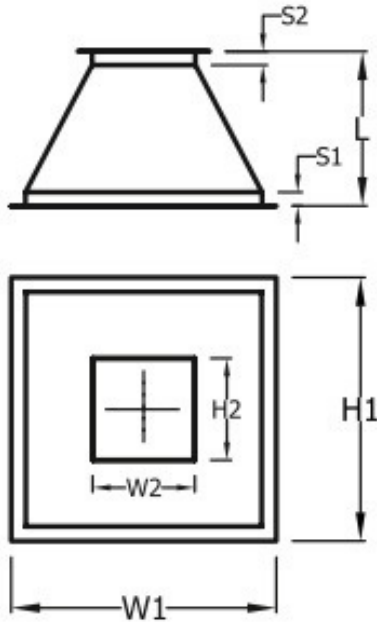
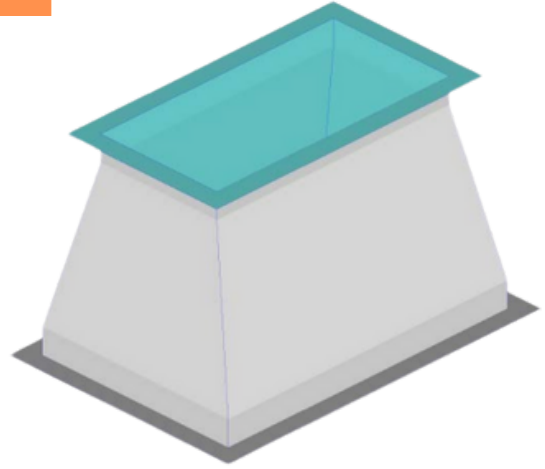

Ordering Code

Product Code:	HR12 - M TH LT CJ ST TR F - W1 x H1 x L x S1 x W2 x H2 x S2
Material	
Thickness	
Liner Type & Thickness	
Connection Joint	
Seam Type	
Tie Rod Type & #	
Finish	
Width 1	
Height 1	
Length	
Straight Extension 1	
Width 2	
Height 2	
Straight Extension 2	

MÔ TẢ CỤ THỂ

- Co Giảm Ống Gió :
- Mục đích sử dụng : Để nối các ống gió giảm từ ống gió lớn xuống ống gió nhỏ
- Tùy mục đích sử dụng khác nhau

VẬT LIỆU

- Thép tráng kẽm độ dày mạ kẽm: từ 28 (80 gram kẽm / m²) đến Z18
- Inox 201, 304, 316
- Nhôm

ĐỘ DÀY

0,48mm, 0,58mm, 0,75mm, 0,95mm, 1,15mm,...

KÍCH THƯỚC

Chiều cao (mm): 100->1200mm
Chiều rộng (mm): 200->2000mm

CHIỀU DÀI

Dài: 100-1000mm



ỐNG GIÓ VUÔNG - MK TECHNOS



Co Giảm Ống Gió - Lưng Thẳng - Kiểu 2

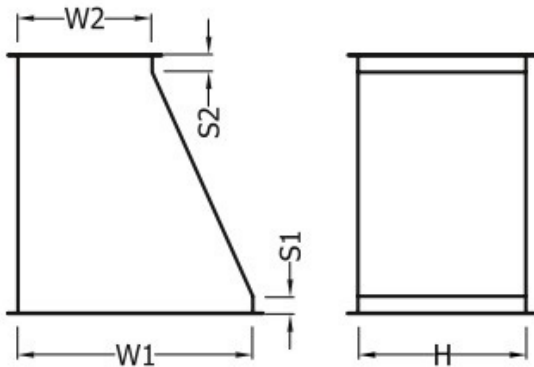
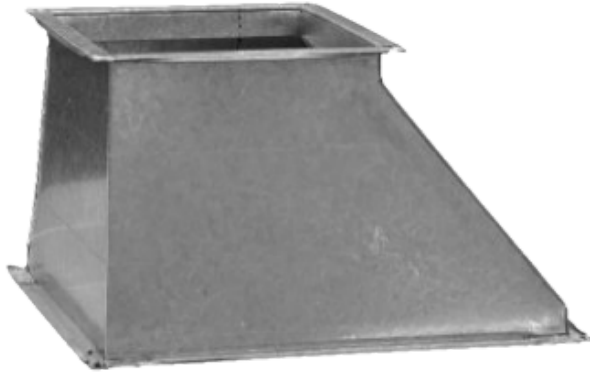

Ordering Code

Product Code:	HR14 - M TH LT CJ ST TR ER F - W1 x H x L x S1 x W2 x S2
Material	
Thickness	
Liner Type & Thickness	
Connection Joint	
Seam Type	
Tie Rod Type & #	
External Reinforcement	
Finish	
Width 1	
Height	
Length	
Straight Extension 1	
Width 2	
Straight Extension 2	

MÔ TẢ CỤ THỂ

- Co Giảm Ống Gió :
- Mục đích sử dụng : Để nối các ống gió giảm từ ống gió lớn xuống ống gió nhỏ
- Tùy mục đích sử dụng khác nhau

VẬT LIỆU

- Thép tráng kẽm độ dày mạ kẽm: từ 28 (80 gram kẽm / m²) đến Z18
- Inox 201, 304, 316
- Nhôm

ĐỘ DÀY

0,48mm, 0,58mm, 0,75mm, 0,95mm, 1,15mm,...

KÍCH THƯỚC

Chiều cao (mm): 100->1200mm
Chiều rộng (mm): 200->2000mm

CHIỀU DÀI

Dài: 100-1000mm

Ngã 3 Ống Gió - Tee cong 2 ngã - Kiểu 1

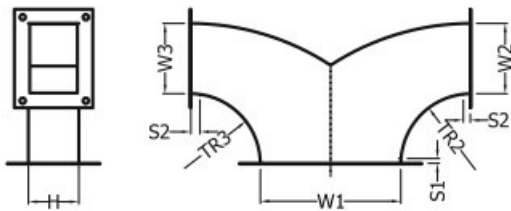
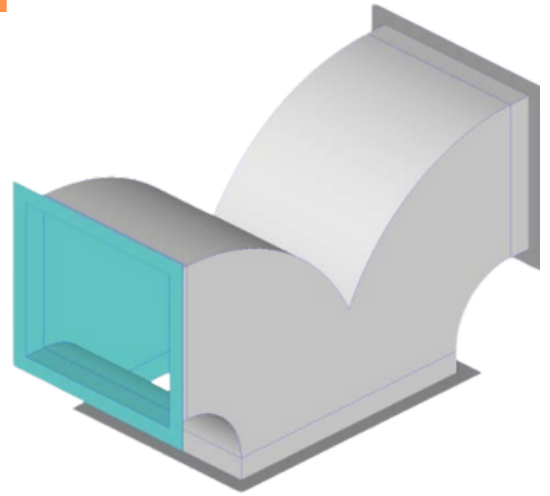

Ordering Code

Product Code : HR17 - M TH LT CJ ST TR V F - W1 x H x S1 x W2 x TR2 x S2 x W3 x TR3

Material	_____
Thickness	_____
Liner Type & Thickness	_____
Connection Joint	_____
Seam Type	_____
Tie Rod Type & #	_____
Vane Option	_____
Finish	_____
Width 1	_____
Height	_____
Straight Extension 1	_____
Width 2	_____
Throat Radius 2	_____
Straight Extension 2	_____
Width 3	_____
Throat Radius 3	_____

MÔ TẢ CỤ THỂ

- Co Ngã 3 Ống Gió - Tee :
- Mục đích sử dụng : Để thay đổi và chia hướng ống gió góp phần điều chỉnh lưu lượng ống gió, tạo ra nhánh phụ trong hệ thống truyền tải gió
- Tùy mục đích sử dụng khác nhau

VẬT LIỆU

- Thép tráng kẽm độ dày mạ kẽm: từ Z8 (80 gram kẽm / m2) đến Z18
- Inox 201, 304, 316
- Nhôm

ĐỘ DÀY

0,48mm, 0,58mm, 0,75mm, 0,95mm, 1,15mm,...

KÍCH THƯỚC

Chiều cao (mm): 100->1200mm
Chiều rộng (mm): 200->2000mm

CHIỀU DÀI

Dài: 100-1000mm

Ngã 3 Ống Gió - Tee Vuông Đều - Kiểu 2

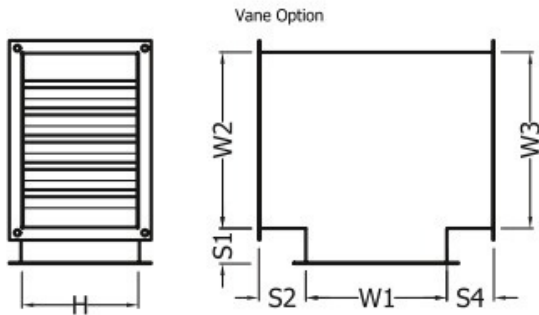
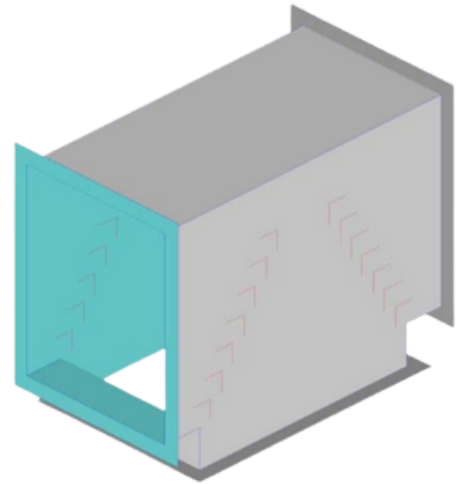

Ordering Code

Product Code :	HR20 - M TH LT CJ ST TR V F - W1 x H x S1 x W2 x S2 x W3 x S4
Material	
Thickness	
Liner Type & Thickness	
Connection Joint	
Seam Type	
Tie Rod Type & #	
Vane Option	
Finish	
Width 1	
Height	
Straight Extension 1	
Width 2	
Straight Extension 2	
Width 3	
Straight Extension 4	

MÔ TẢ CỤ THỂ

- Co Giảm Ống Gió :
- Mục đích sử dụng : Để nối các ống gió giảm từ ống gió lớn xuống ống gió nhỏ
- Tùy mục đích sử dụng khác nhau

VẬT LIỆU

- Thép tráng kẽm độ dày mạ kẽm: từ 28 (80 gram kẽm / m²) đến Z18
- Inox 201, 304, 316
- Nhôm

ĐỘ DÀY

0,48mm, 0,58mm, 0,75mm, 0,95mm, 1,15mm,...

KÍCH THƯỚC

Chiều cao (mm): 100->1200mm
Chiều rộng (mm): 200->2000mm

CHIỀU DÀI

Dài: 100-1000mm

Ống Thẳng Rẽ Nhánh - Kiểu 1

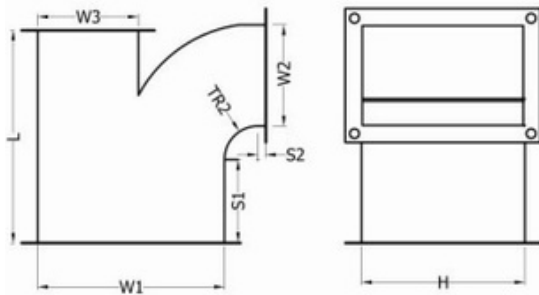
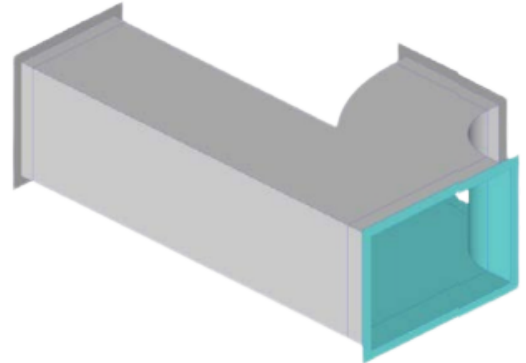
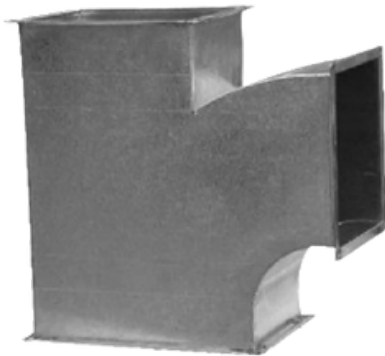

Ordering Code

Product Code:	HR18 - M TH LT CJ ST TR V F - W1 x H x L x S1 x W2 x TR2 x S2 x W3
Material	
Thickness	
Liner Type & Thickness	
Connection Joint	
Seam Type	
Tie Rod Type & #	
Vane Option	
Finish	
Width 1	
Height	
Length	
Straight Extension 1	
Width 2	
Throat Radius 2	
Straight Extension 2	
Width 3	

MÔ TẢ CỤ THỂ

- Co Rẽ Nhánh Ống Thẳng:
- Mục đích sử dụng: Dùng để rẽ nhánh ống thêm sang hướng phụ trên cùng một mặt phẳng
- Tùy mục đích sử dụng khác nhau

VẬT LIỆU

- Thép tráng kẽm độ dày mạ kẽm: từ 28 (80 gram kẽm / m²) đến Z18
- Inox 201, 304, 316
- Nhôm

ĐỘ DÀY

0,48mm, 0,58mm, 0,75mm, 0,95mm, 1,15mm,...

KÍCH THƯỚC

Chiều cao (mm): 100->1200mm
Chiều rộng (mm): 200->2000mm

CHIỀU DÀI

Dài: 100-1000mm

Ống Thẳng Rẽ Nhánh - Kiểu 2

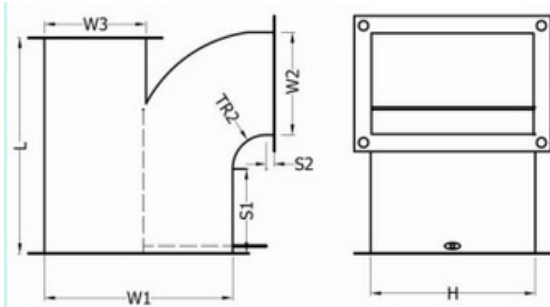

Ordering Code

Product Code: HR19 - M TH LT CJ ST TR F - W1 x H x L x S1 x W2 x TR2 x S2 x W3

Material	_____
Thickness	_____
Liner Type & Thickness	_____
Connection Joint	_____
Scam Type	_____
Tie Rod Type & #	_____
Finish	_____
Width 1	_____
Height	_____
Length	_____
Straight Extension 1	_____
Width 2	_____
Throat Radius 2	_____
Straight Extension 2	_____
Width 3	_____

MÔ TẢ CỤ THỂ

- Co Rẽ Nhánh Ống Thẳng:
- Mục đích sử dụng: Dùng để rẽ nhánh ống thêm sang hướng phụ trên cùng một mặt phẳng
- Tùy mục đích sử dụng khác nhau

VẬT LIỆU

- Thép tráng kẽm độ dày mạ kẽm: từ 28 (80 gram kẽm / m²) đến Z18
- Inox 201, 304, 316
- Nhôm

ĐỘ DÀY

0,48mm, 0,58mm, 0,75mm, 0,95mm, 1,15mm,...

KÍCH THƯỚC

Chiều cao (mm): 100->1200mm
Chiều rộng (mm): 200->2000mm

CHIỀU DÀI

Dài: 100-1000mm

Co Chữ Y Ống Gió

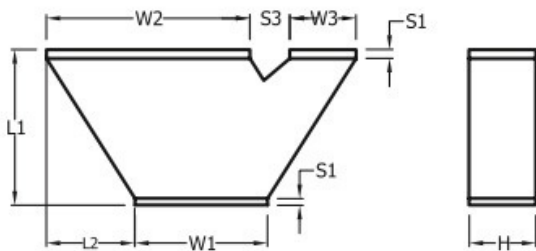

Ordering Code

Product Code : HR22 - M TH LT CJ ST TR F OW - W1 x H x L1 x S1 x W2 x L2 x W3 x S3

Material	_____
Thickness	_____
Liner Type & Thickness	_____
Connection Joint	_____
Seam Type	_____
Tie Rod Type & #	_____
Finish	_____
Offset Width	_____
Width 1	_____
Height	_____
Length 1	_____
Straight Extension 1	_____
Width 2	_____
Length 2	_____
Width 3	_____
Straight Spacing 3	_____

MÔ TẢ CỤ THỂ

- Co Chữ Y Ống Gió :
- Mục đích sử dụng : Để thay đổi và chia hướng ống gió góp
- phân điều chỉnh lưu lượng ống gió, tạo ra nhánh phụ trong hệ thống truyền tải gió
- Tùy mục đích sử dụng khác nhau

VẬT LIỆU

- Thép tráng kẽm độ dày mạ kẽm: từ 28 (80 gram kẽm / m²) đến Z18
- Inox 201, 304, 316
- Nhôm

ĐỘ DÀY

0,48mm, 0,58mm, 0,75mm, 0,95mm, 1,15mm,...

KÍCH THƯỚC

Chiều cao (mm): 100->1200mm
Chiều rộng (mm): 200->2000mm

CHIỀU DÀI

Dài: 100-1000mm

Co Chữ Thập Ống Gió - Ngã 4

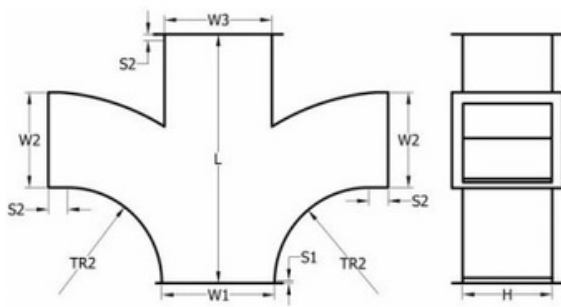

Ordering Code

Product Code : HR21 - M TH LT CJ ST TR V F - W1 x H x L x S1 x W2 x TR2 x S2 x W3

Material	_____
Thickness	_____
Liner Type & Thickness	_____
Connection Joint	_____
Seam Type	_____
Tie Rod Type & #	_____
Vane Option	_____
Finish	_____
Width 1	_____
Height	_____
Length	_____
Straight Extension 1	_____
Width 2	_____
Throat Radius2	_____
Straight Extension 2	_____
Width 3	_____

MÔ TẢ CỤ THỂ

- Co Chữ Thập Ống Gió – Ngã 4 :
- Mục đích sử dụng : Để thay đổi và chia hướng ống gió góp phần điều chỉnh lưu lượng ống gió, tạo ra nhánh phụ trong hệ thống truyền tải gió
- Tùy mục đích sử dụng khác nhau

VẬT LIỆU

- Thép tráng kẽm độ dày mạ kẽm: từ 28 (80 gram kẽm / m²) đến Z18
- Inox 201, 304, 316
- Nhôm

ĐỘ DÀY

0,48mm, 0,58mm, 0,75mm, 0,95mm, 1,15mm,..

KÍCH THƯỚC

Chiều cao (mm): 100->1200mm
Chiều rộng (mm): 200->2000mm

CHIỀU DÀI

Dài: 100-1000mm

Co Giảm Ống Vuông Sang Ống Tròn - Lưng Đều

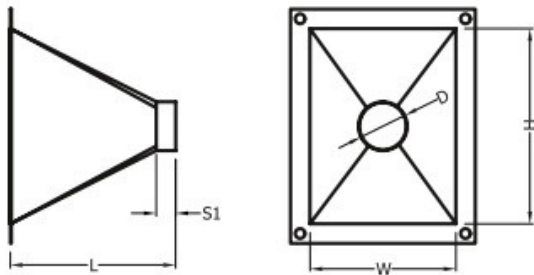

Ordering Code

Product Code : HR23 - M TH LT CJ ST TR F - W x H x D x L x S1

Material																				
Thickness																				
Liner Type & Thickness																				
Connection Joint																				
Seam Type																				
Tie Rod Type & #																				
Finish																				
Width																				
Height																				
Diameter																				
Length																				
Straight Extension l																				

MÔ TẢ CỤ THỂ

- Co Chuyển Giảm ống Vuông sang Tròn :
- Mục đích sử dụng: Dùng để kết nối từ ống vuông sang ống tròn trong hệ thống lắp đặt
- Tùy mục đích sử dụng khác nhau

VẬT LIỆU

- Thép tráng kẽm độ dày mạ kẽm: từ 28 (80 gram kẽm / m²) đến Z18
- Inox 201, 304, 316
- Nhôm

ĐỘ DÀY

0,48mm, 0,58mm, 0,75mm, 0,95mm, 1,15mm,..

KÍCH THƯỚC

Chiều cao (mm): 100->1200m
Chiều rộng (mm): 200->2000mm

CHIỀU DÀI

Dài: 100-1000mm

Co Giảm Ống Vuông Sang Ống Tròn - Lưng Thẳng

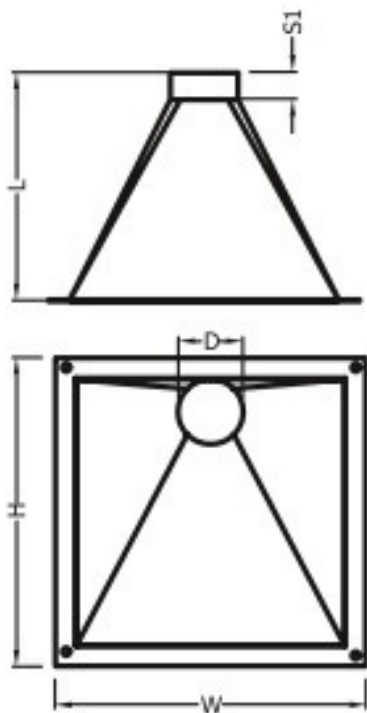

Ordering Code

Product Code : HR25 - M TH LT CJ ST TR FD F - W x H x D x L x S1

Material	
Thickness	
Liner Type & Thickness	
Connection Joint	
Seam Type	
Tie Rod Type & #	
Flat direction	
Finish	
Width	
Height	
Diameter	
Length	
Straight Extension 1	

MÔ TẢ CỤ THỂ

- Co Chuyển Giảm ống Vuông sang Tròn :
- Mục đích sử dụng: Dùng để kết nối từ ống vuông sang ống tròn trong hệ thống lắp đặt
- Tùy mục đích sử dụng khác nhau

VẬT LIỆU

- Thép tráng kẽm độ dày mạ kẽm: từ 28 (80 gram kẽm / m²) đến Z18
- Inox 201, 304, 316
- Nhôm

ĐỘ DÀY

0,48mm, 0,58mm, 0,75mm, 0,95mm, 1,15mm,..

KÍCH THƯỚC

Chiều cao (mm): 100->1200m
Chiều rộng (mm): 200->2000mm

CHIỀU DÀI

Dài: 100-1000mm

Bịt Đầu Cuối ống

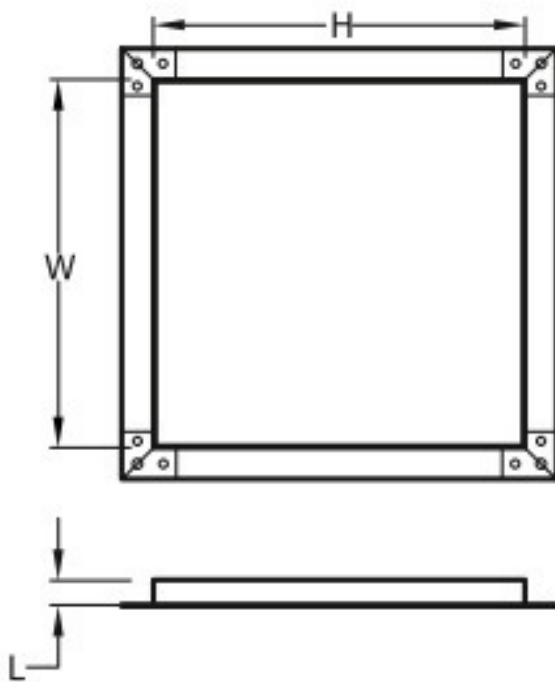

Ordering Code

Product Code : HR26 - M TH LT CJ ST TR ER F - W x H x L
 Material
 Thickness
 Liner Type & Thickness
 Connection Joint
 Seam Type
 Tie Rod Type & #
 External Reinforcement
 Finish
 Width
 Height
 Length

MÔ TẢ CỤ THỂ

- Bịt Đầu Cuối Ống:
- Mục đích sử dụng: Dùng để bịt đầu cuối ống gió

VẬT LIỆU

- Thép tráng kẽm độ dày mạ kẽm: từ Z8 (80 gram kẽm / m²) đến Z18
- Inox 201, 304, 316
- Nhôm

ĐỘ DÀY

0,48mm, 0,58mm, 0,75mm, 0,95mm, 1,15mm,..

KÍCH THƯỚC

Chiều cao (mm): 100->1200mm
 Chiều rộng (mm): 200->2000mm

CHIỀU DÀI

Dài: 20-30

Khớp Nối Mềm Ống Gió

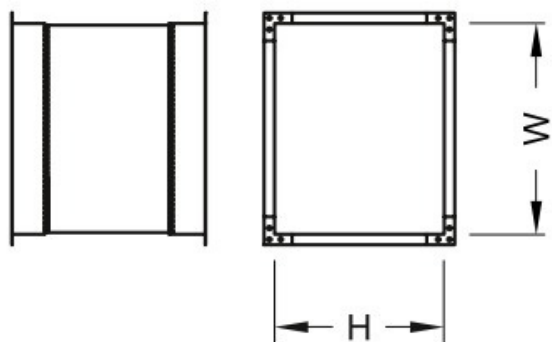
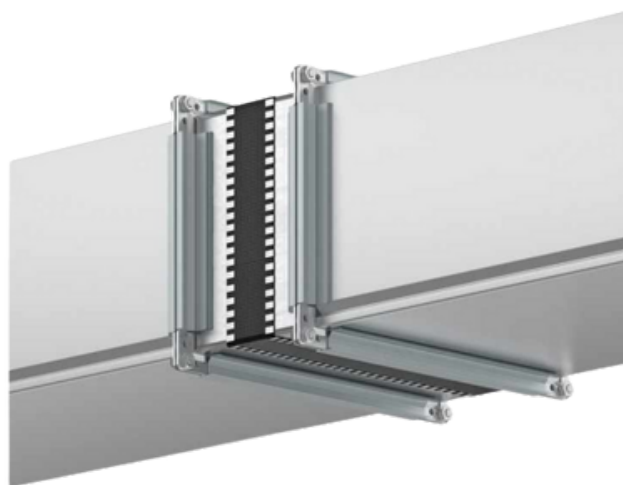
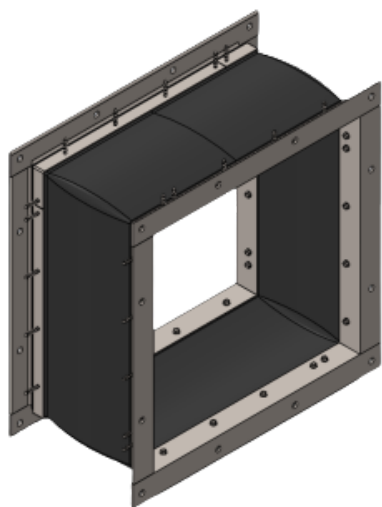

Ordering Code

Product Code : HR27 - M J - W x H

Material _____

Joint _____

Width _____

Height _____

MÔ TẢ CỤ THỂ

- Bịt Đầu Cuối Ống:
- Mục đích sử dụng: Dùng để nối các ống ios lại với nhau trong hệ thống bắt nối tiếp ống gió

VẬT LIỆU

- Thép tráng kẽm độ dày mạ kẽm: từ Z8 (80 gram kẽm / m²) đến Z18
- Inox 201, 304, 316
- Nhôm

ĐỘ DÀY

0,48mm, 0,58mm, 0,75mm, 0,95mm, 1,15mm,..

KÍCH THƯỚC

Chiều cao (mm): 100->1200mm
Chiều rộng (mm): 200->2000mm

CHIỀU DÀI

Dài: 20-30



MK TECHNOS
MKテクノス

ỐNG GIÓ TRÒN

Kết nối không gian, tối ưu luồng gió



















MK TECHNOS
MKテクノス

ỐNG GIÓ TRÒN – MK TECHNOS



Product	Product
<p>Ống Tròn Thẳng Xoắn Ốc</p> 	<p>Co Giảm Ống</p> 
<p>Ống Tròn Thẳng Trơn</p> 	<p>Co Yên Ngựa</p> 
<p>Bend</p> 	<p>Ngã 4</p> 
<p>Round T to Rec</p> 	<p>Chữ Y 45°</p> 
<p>Tee</p> 	<p>Nối Ống</p> 
<p>Chữ Y đều 45°</p> 	<p>Nối Cổ Ống</p> 
<p>Co Lượn</p> 	<p>Bịt Đầu Ống</p> 

HC01-Spiral Straight Duct Construction ((Not corrugated))

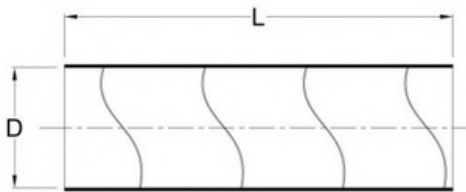
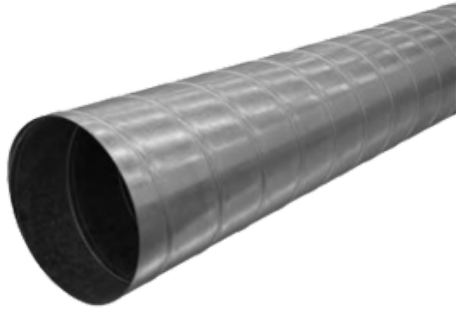

HC01-Spiral Straight Duct (Corrugated)

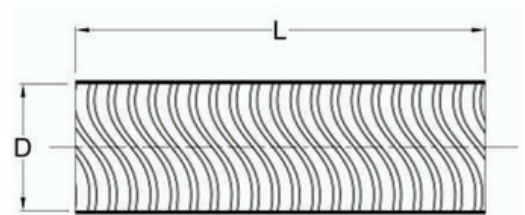
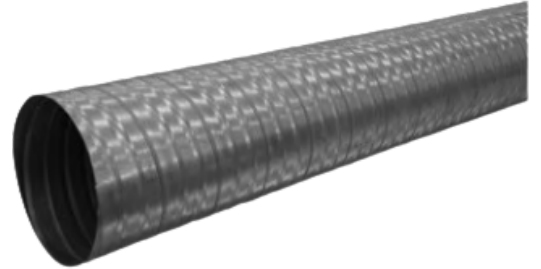

Ordering Code

Product Code :	HC01 - M TH LT ET1 ET2 DS F - D x L
Material	
Thickness	
Liner type and Thickness	
End Type 1	
End Type 2	
Duct Surface	
Finish	
Diameter	
Length	

Description

Ống gió xoắn đơn tường AIC được chế tạo bằng mỗi nối khóa xoắn ốc liên kết cách đều dọc theo chiều dài ống gió theo SMACNA RL-1 Spiral Seam. Mỗi nối được tạo thành trên bề mặt ngoài của ống gió để tạo ra bề mặt trong nhẵn, giúp giảm thiểu tổn thất ma sát. Toàn bộ kết cấu của HC-Series đều tuân thủ theo SMACNA HVAC Duct Construction Standard phiên bản thứ ba năm 2005 để chịu được áp suất lên đến ±10 in. wg.

AIC Single Wall Spiral duct is constructed with an interlocking helical lock seam evenly spaced along the duct length in accordance with SMACNA RL-1 Spiral Seam. The seam is formed on the duct outer surface to provide smooth inner surface that results in minimal friction loss. All HC-Series construction is conformed with SMACNA HVAC Duct Construction Standard third edition 2005 to withstand up to ±10 in. wg pressure.

Construction:

HC01 là ống gió tròn xoắn ốc có thể chế tạo theo chiều dài lên đến 6000 mm với đường kính ống gió tiêu chuẩn. HC01 có thể được cung cấp với bề mặt gợn sóng theo yêu cầu cho độ dày ống gió lên đến 1,3 mm để cung cấp độ cứng cao hơn. (HC01 is spirally wound round duct that can be fabricated in lengths up to 6000 mm with standard duct diameters. HC01 can be offered with corrugated surface upon request for duct thicknesses up to 1.3 mm to provide higher rigidity).

Vật liệu (Material):

HC01 được cung cấp bằng nhiều loại vật liệu khác nhau: Thép mạ kẽm G90 và G115 theo tiêu chuẩn ASTM A653, Thép không gỉ 304 và 316 theo tiêu chuẩn ASTM A240 và Hợp kim nhôm 3003-H14 theo tiêu chuẩn ASTM B209. (HC01 is supplied with various material Galvanized steel G90 and G115 in accordance with ASTM A653, Stainless steel 304 and 316 in accordance with ASTM A240 and Aluminum Alloy 3003-H14 in accordance with ASTM B209).

Độ dày (Thickness):

HC01 được cung cấp với nhiều độ dày khác nhau - từ Ga. 26 (0,55mm) đến Ga. 16 (1,6mm) - dựa trên lịch trình đã thỏa thuận. (HC01 is offered with various of thicknesses -from Ga. 26 (0.55mm) to Ga. 16 (1.6mm) - based on agreed schedule).

Loại và độ dày lớp lót (Liner Type and Thickness):

HC01 có nhiều loại lót và độ dày khác nhau (HC01 is available with different liner types and thicknesses).

Kiểu đường may (Seam type):

HC01 được cung cấp với đường may xoắn ốc. (HC01 is offered with Spiral Seam).

Các khớp ngang (Transverse Joints):

HC01 được cung cấp với nhiều loại Kết nối được SMACNA chấp thuận (Thanh thô, Mặt bích tròn và Thanh góc tròn). (HC01 is offered with various types of SMACNA approved Connections (Raw, Round Flanges and Round Angle bars)).

Hoàn thiện (Finishing):

Có thể che lỗ thông gió theo yêu cầu. Ống thông gió được cung cấp với nhiều loại sơn khác nhau. (Duct openings can be covered upon request. Duct is offered with various paints).

Đường kính có sẵn (Available Diameters):

HC01 được cung cấp với nhiều đường kính tiêu chuẩn khác nhau, vui lòng tham khảo Trang tiếp theo. (HC01 is supplied with wide range of standard diameters, please refer to next Page).

CÁC DẠNG MỐI GHÉP DỌC ỐNG|

JOINING VERTICAL TYPE

1. Mối ghép tán| *Joining crimp type.*
2. Mối ghép hàn| *Joining welding type.*
3. Mối ghép ống xoắn| *Joining spiral round.*

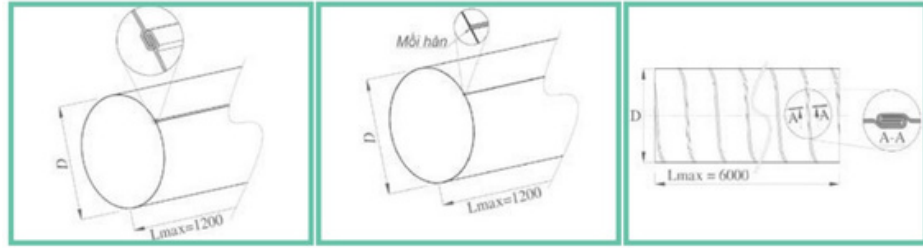

CÁC DẠNG MỐI GHÉP NGANG ỐNG|

JOINING TRANSVERSE TYPE

1. Mối măng xông| *Joining coupling type*
2. Mối ghép bích| *Joining flanges type*
3. Mối ghép thép góc| *Joining V bar type*

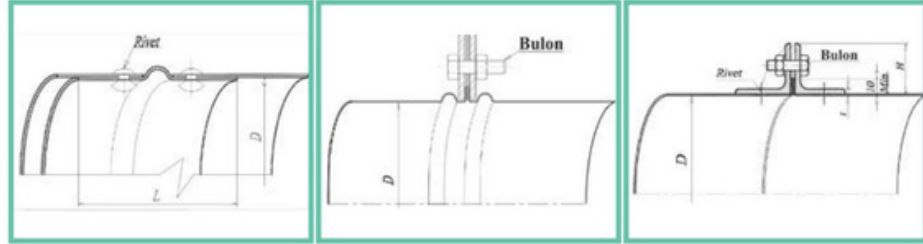

KÍCH THƯỚC ỐNG

Kích thước tiêu chuẩn ống gió có bước là 50 mm, kích thước có thể thay đổi tùy theo yêu cầu của khách hàng. Kích thước ống ở đây được hiểu là kích thước mặt cắt ngang của ống.

DIMENSION DUCT

The duct dimension standard step is 50 mm, the dimension can be change follow requirement client. The dimension duct is cross section horizontal dimension duct.

THEO ÁP SUẤT| FOLLOWING PRESSURE

TT No	ĐỘ DÀY TÔN G.I SHEET THICKNESS	ÁP SUẤT THẤP & TRUNG BÌNH LOW & MEDIUM PRESSURE	ÁP SUẤT CAO HIGH PRESSURE
1	0.48 mm	< 160 mm	
2	0.58 mm	161 - 300 mm	< 160 mm
3	0.75 mm	301 - 800 mm	161 - 300 mm
4	0.95 mm	801 - 1000 mm	301 - 800 mm
5	1.15 mm	> 1000 mm	> 800 mm

THEO ĐƯỜNG KÍNH ỐNG| FOLLOWING DIAMETER DUCT

TT No	ĐỘ DÀY TÔN G.I SHEET THICKNESS	ĐƯỜNG KÍNH ỐNG DIAMETER	GHI CHÚ REMARK
1	0.58 mm	< 280 mm	
2	0.75 mm	< 650 mm	
3	0.95 mm	< 1000 mm	
4	1.15 mm	< 1600 mm	



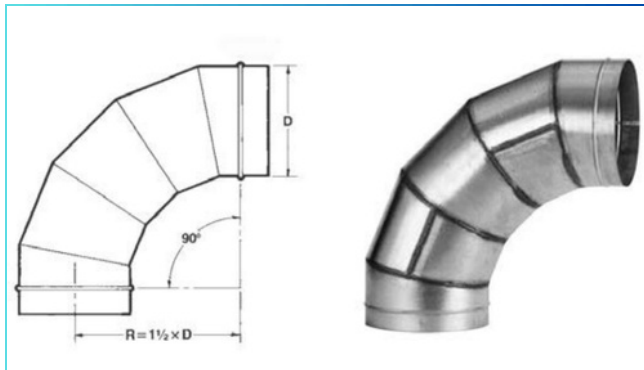

CÚT GHÉP HÀN 90D | WELDED ELBOW 90

Thông số | Parameter:

- D: Đường kính ống (mm) | Diameter Duct
- R: Bán kính cung tròn (mm) | Radius

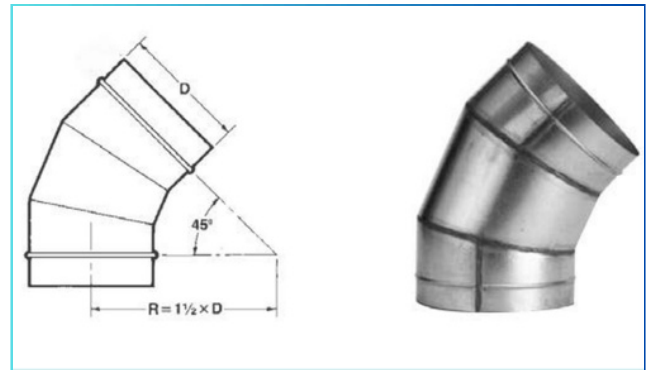

CÚT GHÉP 45D | ELBOW 45

Thông số | Parameter:

- D: Đường kính ống (mm) | Diameter Duct
- R: Bán kính cung tròn (mm) | Radius

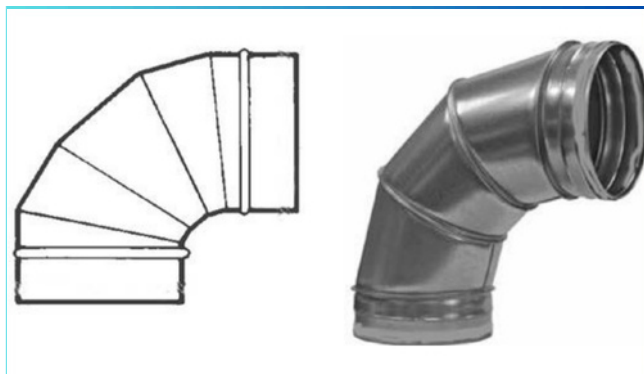

CÚT GHÉP 90D | ELBOW 90

Thông số | Parameter:

- D: Đường kính ống (mm) | Diameter Duct
- R: Bán kính cung tròn (mm) | Radius

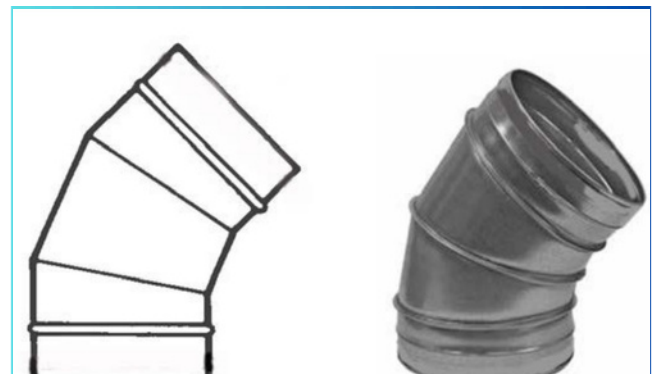

CÚT GHÉP HÀN 90D | WELDED ELBOW 90

Thông số | Parameter:

- D: Đường kính ống (mm) | Diameter Duct
- R: Bán kính cung tròn (mm) | Radius

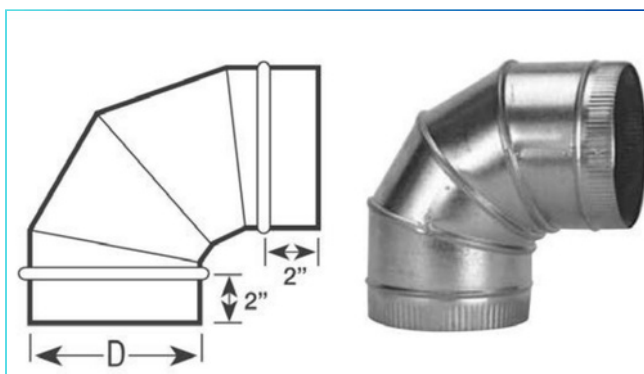

CÚT GHÉP NGẮN 90D | SHORT ELBOW 90

Thông số | Parameter:

- D: Đường kính ống (mm) | Diameter Duct
- R: Bán kính cung tròn (mm) | Radius

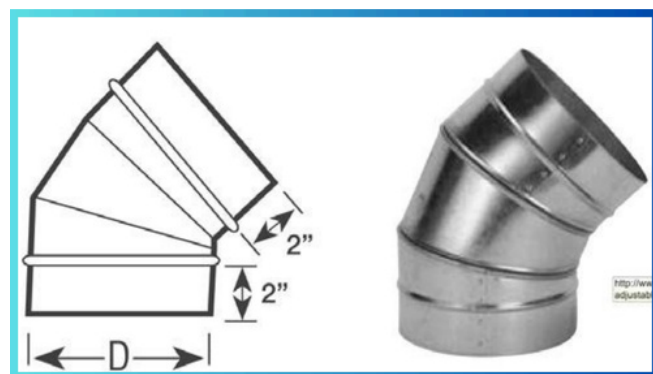

CÚT GHÉP NGẮN 45D | SHORT ELBOW 45

Thông số | Parameter:

- D: Đường kính ống (mm) | Diameter Duct
- R: Bán kính cung tròn (mm) | Radius

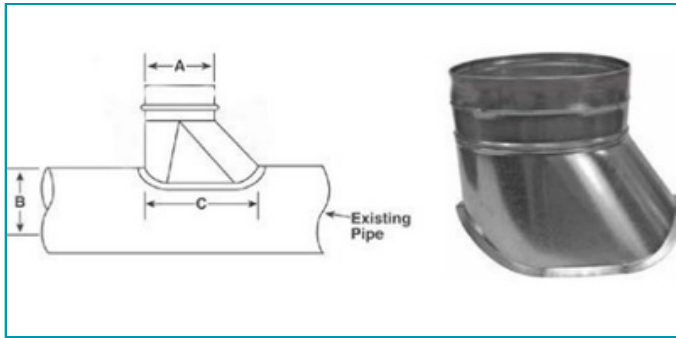

GÓT GIÀY VÁT | SHOE TAP

Thông số | Parameter:

- A, B: Đường kính ống (mm) | Diameter Duct
- L: Chiều dài (mm) | Duct Length

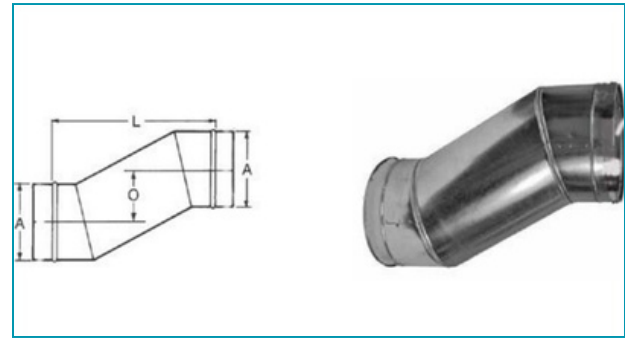

ỐNG TRÒN LỆCH TÂM | OFFSET

Thông số | Parameter:

- A: Đường kính ống (mm) | Diameter Duct
- O: Độ lệch tâm (mm) | Deviation
- L: Chiều dài ống (mm) | Duct length

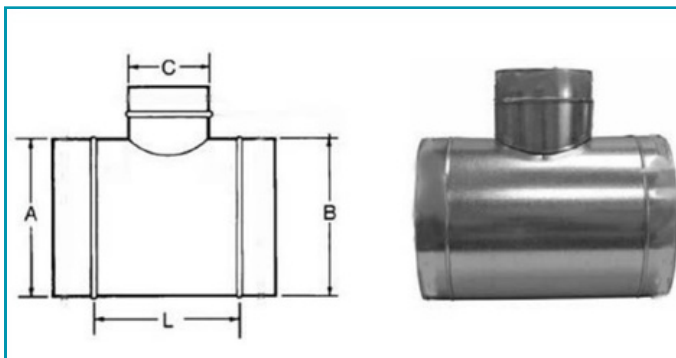

TÊ | TEE

Thông số | Parameter:

- A, B, C: Đường kính ống (mm) | Diameter Duct
- L: Chiều dài tê (mm) | Tee Length

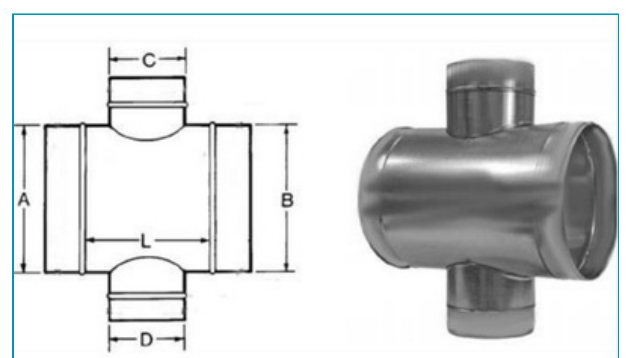

TÊ HAI NHÁNH | TEE TWO BRANCH

Thông số | Parameter:

- A, B, C, D: Đường kính ống (mm) | Diameter Duct
- L: Chiều dài tê (mm) | Tee Length

Nội dung đoạn văn bản của bạn

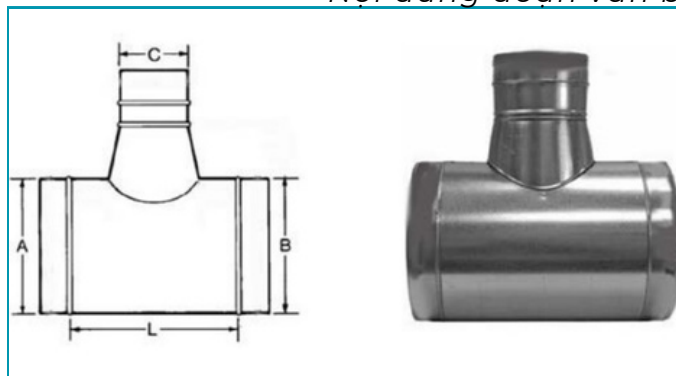

TÊ HÌNH NÓN | CONICAL TEE

Thông số | Parameter:

- A, B, C, D: Đường kính ống (mm) | Diameter Duct
- L: Chiều dài tê (mm) | Tee Length

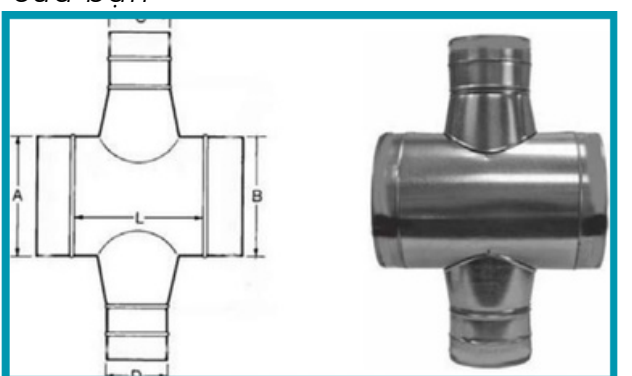

TÊ HÌNH NÓN CHỮ THẬP | CONICAL CROSS TEE

Thông số | Parameter:

- A, B, C, D: Đường kính ống (mm) | Diameter Duct
- L: Chiều dài tê (mm) | Tee Length

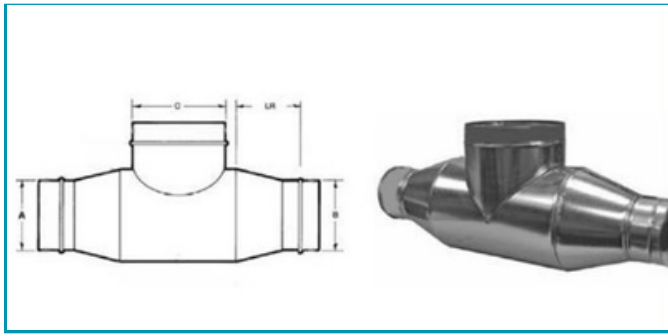

TÊ HAI SỪNG | BULLHEAD TEE

Thông số | Parameter:

- A, B, C: Đường kính ống (mm) | Diameter Duct
- L: Chiều dài cạnh (mm) | Tee Length

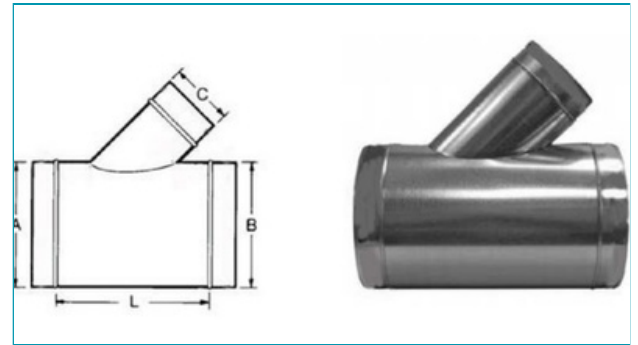

RỄ NHÁNH | BRANCH

Thông số | Parameter:

- A, B, C: Đường kính ống (mm) | Diameter Duct
- L: Chiều dài ống chính (mm) | Duct Length

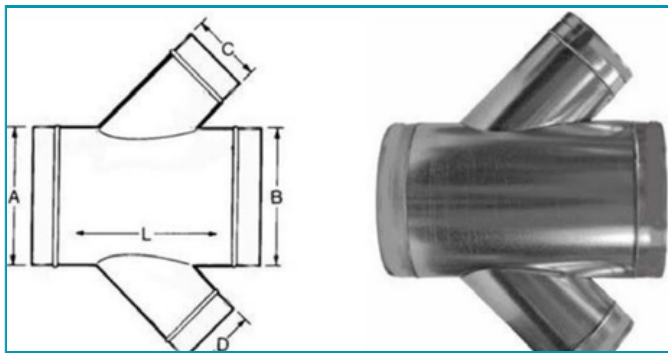

RỄ HAI NHÁNH | TWO BRANCH

Thông số | Parameter:

- A, B, C, D: Đường kính ống (mm) | Diameter Duct
- L: Chiều dài ống chính (mm) | Duct Length

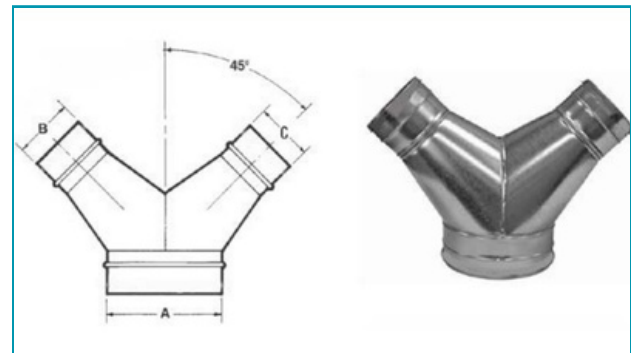

TÊ CÁNH BƯỚM | BREECHES TEE

Thông số | Parameter:

- A, B, C: Đường kính ống (mm) | Diameter Duct

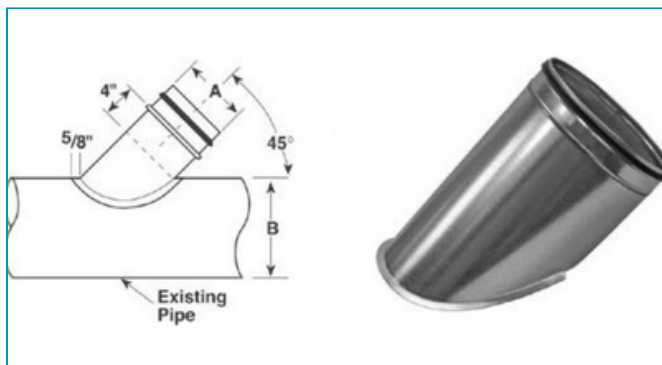

YÊN NGỰA 45 | SWEDGED SADDLE 45

Thông số | Parameter:

- A: Đường kính ống (mm) | Diameter Duct
- L: Chiều dài ống (mm) | Duct length

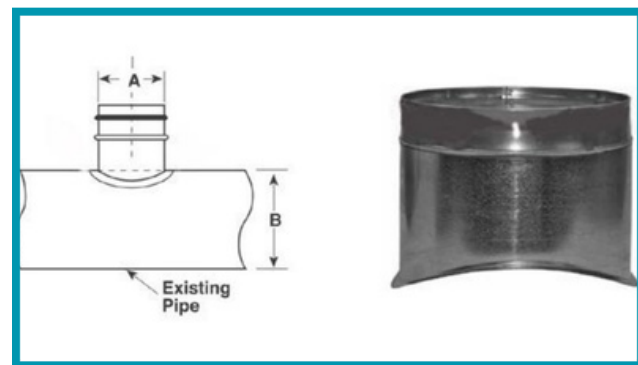

YÊN NGỰA 90 | SWEDGED SADDLE 90

Thông số | Parameter:

- A: Đường kính ống (mm) | Diameter Duct
- L: Chiều dài ống (mm) | Duct length

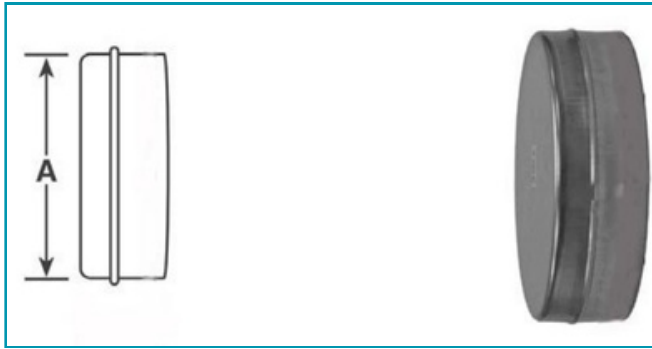

ĐẦU BỊT TRÒN | END CAP

Thông số | Parameter:

- A: Đường kính ống (mm) | Diameter Duct

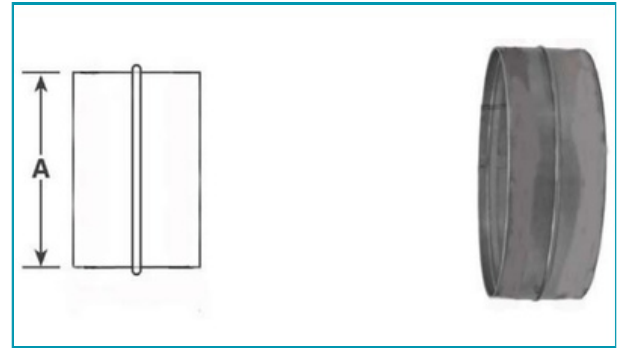

NỐI ỐNG TRÒN | COUPLING

Thông số | Parameter:

- A, B, C: Đường kính ống (mm) | Diameter Duct
- L: Chiều dài ống chính (mm) | Duct Length

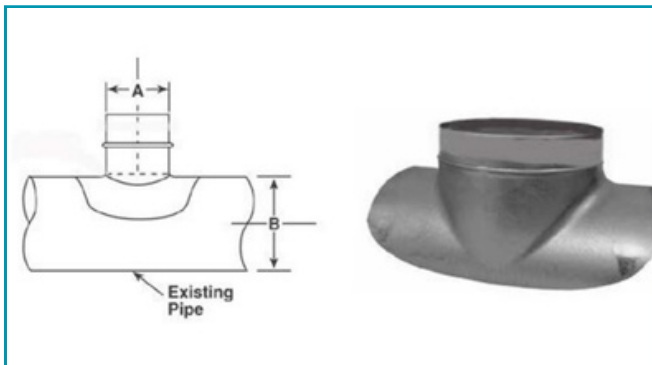

GÓT GIÀY YÊN NGỰA | SADDLE TAP

Thông số | Parameter:

- A: Đường kính ống (mm) | Diameter Duct
- L: Chiều dài ống (mm) | Duct Length

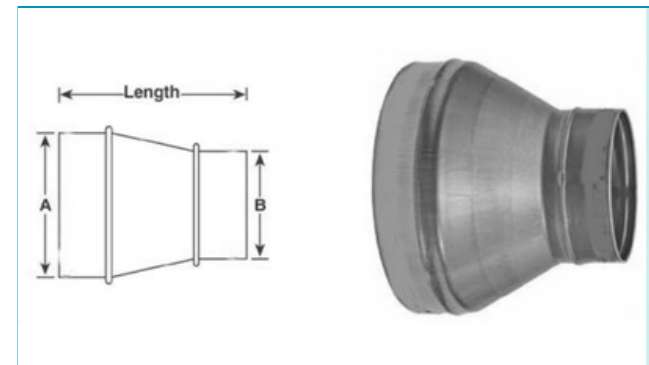

CÔN THU ĐỀU | CONCENTRIC REDUCER

Thông số | Parameter:

- A, B, C: Đường kính ống (mm) | Diameter Duct

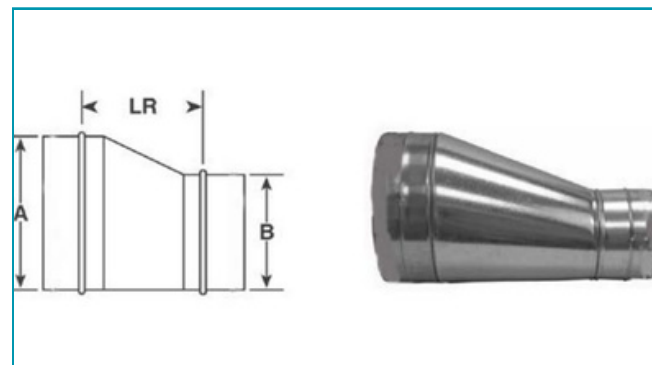

CÔN THU LỆCH | ECCENTRIC REDUCER

Thông số | Parameter:

- A, B: Đường kính ống (mm) | Diameter Duct
- L: Chiều dài ống (mm) | Duct Length

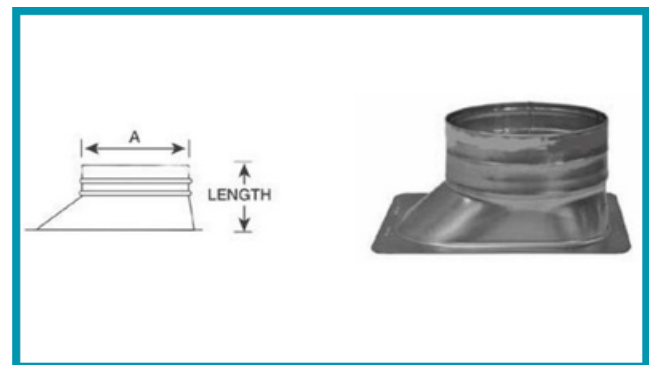

CHÂN RỄ PHẪNG | BRANCH FLAT

- A: Đường kính ống (mm) | Diameter Duct
- L: Chiều dài ống (mm) | Duct Length

PHỤ KIỆN TIÊU ÂM ỐNG GIÓ



SOUND ATTENUATORS

Hệ thống điều hòa không khí và thông gió, tại các vị trí đầu hút, đầu đẩy của quạt hoặc FCU, AHU phải sử dụng ống gió tiêu âm để giảm tiếng ồn. Lớp vỏ ống gió vẫn bằng tôn mạ kẽm hoặc inox SUS304, 201.. hai đầu tiêu âm được chế tạo bích để dễ dàng cho việc thi công. Vật liệu tiêu âm ống gió thường làm bằng bông thủy tinh, bông khoáng được bọc một lớp vải bố và bên ngoài là một lớp tôn soi lỗ tạo thành các tấm vách. Sản phẩm tiêu âm được chế tạo đa dạng bao gồm cả phần phụ kiện.

System air conditioner, at skimming head and discharge end of the fan or FCU, AHU must be using silencer duct to lessen the noise. The layer outside make by G.I sheet or stainless steel sheet SUS304, 201... two head is flanges for erection easily. The absorption material silencer duct often make by glass wool, rock-wool and cover one layer gauze scrim and coat by perforated sheet metal outermost. Silencer duct has manufactured multiple, included fittings.



ỐNG GIÓ TRÒN – MK TECHNOS



ỐNG TIÊU ÂM CHỮ NHẬT | SILENCER DUCT

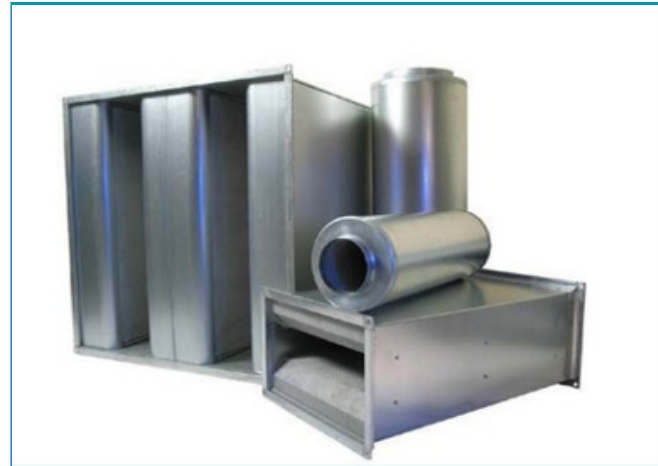

PHỤ KIỆN TIÊU ÂM | FITTINGS SILENCER



ỐNG TIÊU ÂM TRÒN | ROUND SILENCER

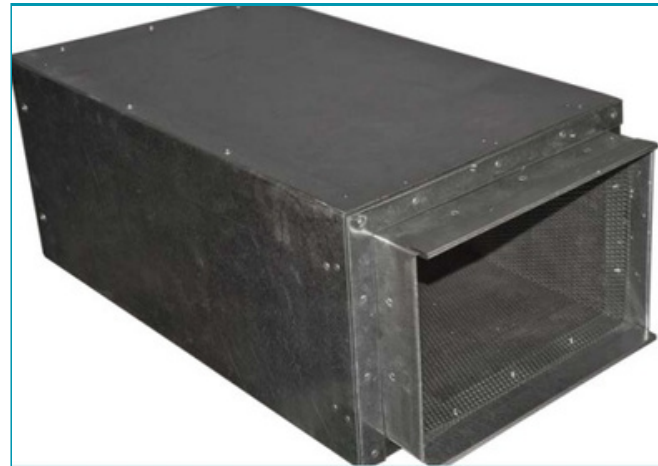

HỘP TIÊU ÂM | SILENCER BOX

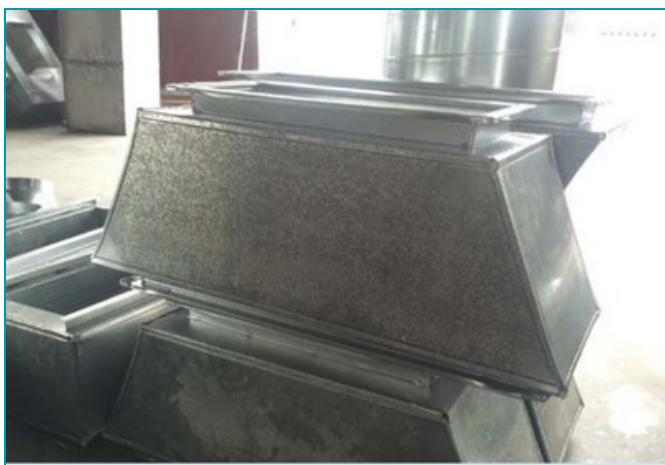

PHỤ KIỆN TIÊU ÂM | FITTINGS SILENCER

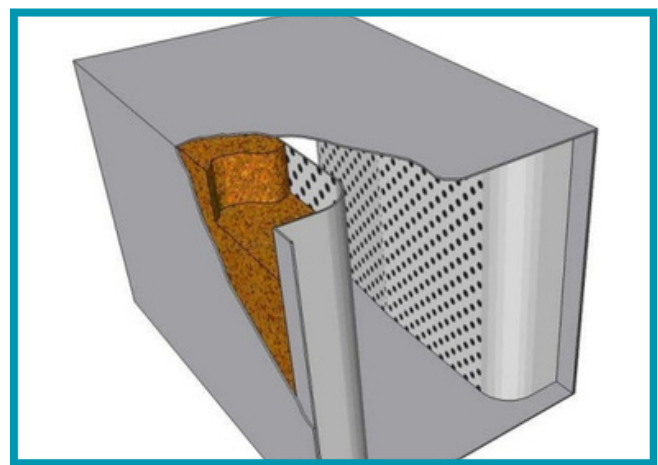

MẶT CẮT ỐNG TIÊU ÂM | SILENCER SECTION

Roto-Twist® Brand

Electro-Balance® Brand

Inside the Airstream

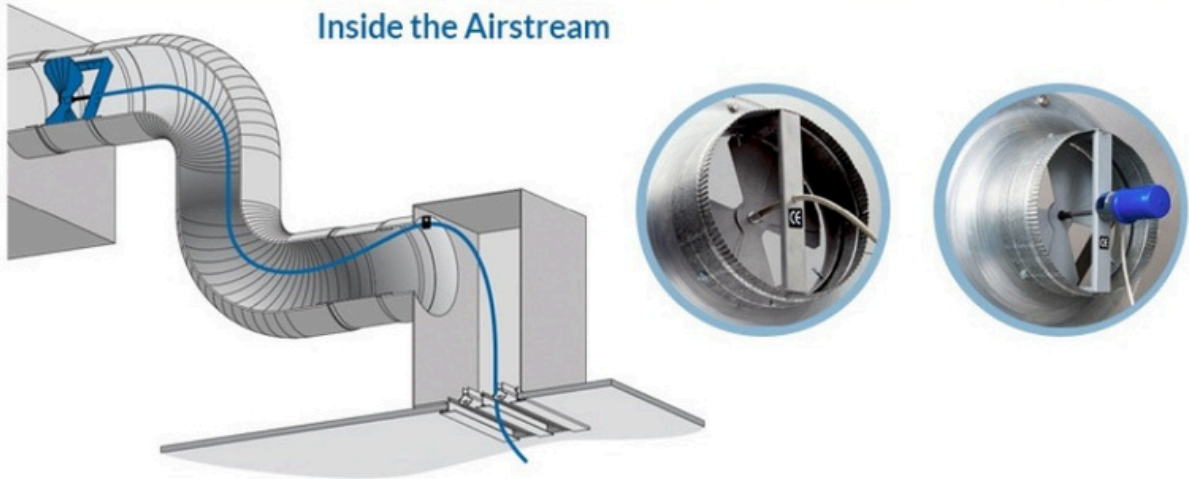

Outside the Airstream



Van gió trong hệ thống ống gió và điều hòa không khí là phụ kiện thường gặp, dùng trong trường hợp thay đổi lưu lượng gió đi vào ống gió, ngăn chặn lửa lan sang các phòng, dãy của hệ thống nhà cao tầng, chống thổi ngược gió. Với một số loại van thông dụng sau: Volume damper in air conditioner system is one of the system, using in case to modify capacity wind go through duct, to block fire overflow other flat, class in the building, to against blowing wind back. With some volume damper popular as below:

- **Van điều chỉnh lưu lượng** | Volume Control Damper - **Van chặn lửa** | Fire Damper - **Van điện** | Electrical Volume Control Damper - **Van một chiều** | Non-Return Damper - **Van miệng gió** | Opposed Blade Damper (OBD)



ỐNG GIÓ TRÒN – MK TECHNOS



VAN TAY GẠT | VOLUME CONTROL DAMPER (HANDLE)

Điều chỉnh lưu lượng gió trên ống gió
Modify capacity win in ducting system

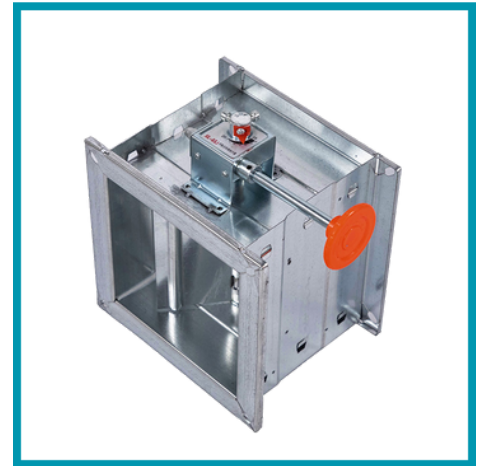

VAN TAY VẶN | VOLUME CONTROL DAMPER (GEAR BOX)

Điều chỉnh lưu lượng gió trên ống gió
Modify capacity win in ducting system



VAN TAY GẠT TRÒN | ROUND VOLUME DAMPER (HANDLE)

Điều chỉnh lưu lượng gió trên ống gió
Modify capacity win in ducting system



VAN TAY VẶN | ROUND VOLUME DAMPER (GEAR BOX)

Điều chỉnh lưu lượng gió trên ống gió
Modify capacity win in ducting system



VAN CHẶN LỬA VUÔNG | FIRE DAMPER

Ngăn lửa lan sang các phòng, dãy của tòa nhà
Block fire overflow other flat, class in the building



VAN CHẶN LỬA TRÒN | ROUND FIRE DAMPER

Ngăn lửa lan sang các phòng, dãy của tòa nhà
Block fire overflow other flat, class in the building



VAN ĐIỆN | ELECTRICAL VOLUME CONTROL DAMPER

Điều khiển lưu lượng gió bằng hệ thống điện
Control capacity wind by electrical system



VAN ĐIỆN | ELECTRICAL VOLUME CONTROL DAMPER

Điều khiển lưu lượng gió bằng hệ thống điện
Control capacity wind by electrical system



VAN MỘT CHIỀU VUÔNG | NON-RETURN DAMPER

Chống thổi ngược gió
Against blowing wind back



VAN MỘT CHIỀU TRÒN | ROUND NON-RETURN DAMPER

Chống thổi ngược gió
Against blowing wind back



VAN MIỆNG GIÓ VUÔNG | OPPOSED BLADE DAMPER

Điều chỉnh lưu lượng gió tại đầu cửa gió
Modify capacity wind at disffuser



VAN MIỆNG GIÓ TRÒN | ROUND OPPOSED BLADE DAMPER

Điều chỉnh lưu lượng gió tại đầu cửa gió
Modify capacity wind at disffuser

PHỤ KIỆN CỬA ỒNG GIÓ



Sản phẩm cửa gió của Bảo Hưng Phát gồm các loại cửa gió thông dụng sau:

- **Cửa gió khuếch tán | Ceiling Diffuser**
- **Cửa gió cánh chỉnh | Deflection Grilles**
- **Cửa gió lá sách (nan Z) | Many Plies Grilles (Z Fillet)**
- **Cửa gió cánh hẹp dài | Linear Slot Diffuser**

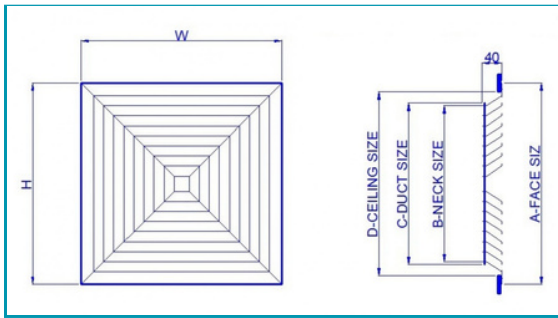

CỬA GIÓ KHUẾCH TÁN | SUPPLY AIR DIFFUSER

- A: Kích thước mặt (mm) | Face size
- B: Kích thước cổ (mm) | Neck size
- C: Kích thước ống (mm) | Duct size
- D: Kích thước lỗ trần (mm) | Ceiling size

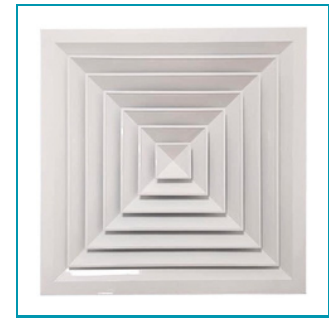

- Làm cửa gió hồi, gió cấp, thường dùng trần thạch cao, trần giả.
- Vật liệu chế tạo bằng nhôm định hình và sơn tĩnh điện.
- For return air grille, supply air grille, commonly used for gypsum ceiling.
- Manufactured by aluminium shaped and powdered coating paint.

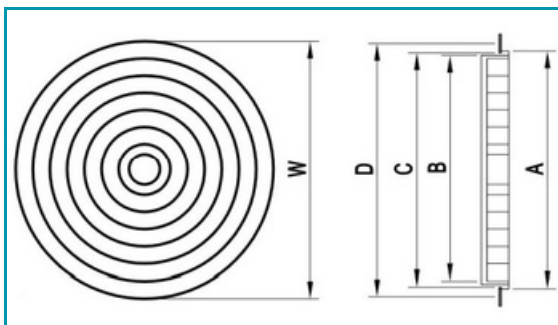

CỬA GIÓ TRÒN KHUẾCH TÁN | ROUND DIFFUSER

- A: Kích thước mặt (mm) | Face size
- B: Kích thước cổ (mm) | Neck size
- C: Kích thước ống (mm) | Duct size
- D: Kích thước lỗ trần (mm) | Ceiling size



- Làm cửa gió hồi, gió cấp, thường dùng trần thạch cao, trần giả.
- Vật liệu chế tạo bằng nhôm định hình và sơn tĩnh điện.
- For return air grille, supply air grille, commonly used for gypsum ceiling.
- Manufactured by aluminium shaped and powdered coating paint.

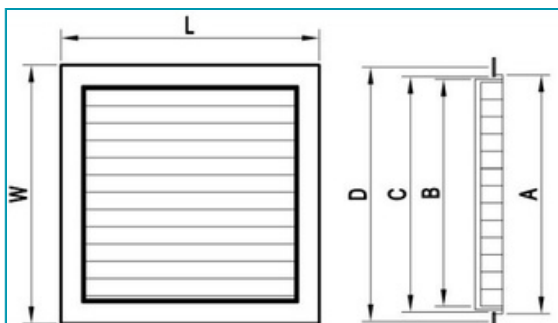

CỬA GIÓ 1 LỚP NAN | SINGLE DEFLECTION GRILLE

- A: Kích thước mặt (mm) | Face size
- B: Kích thước cổ (mm) | Neck size
- C: Kích thước ống (mm) | Duct size
- D: Kích thước lỗ trần (mm) | Ceiling size



- Làm cửa gió hồi, cửa cấp gió tươi, gắn trực tiếp lên tường hoặc ống gió.
- Vật liệu chế tạo bằng nhôm định hình và sơn tĩnh điện.
- For return air grille, supply fresh air, insert on wall or ducting.
- Manufactured by aluminium shaped and powdered coating paint.

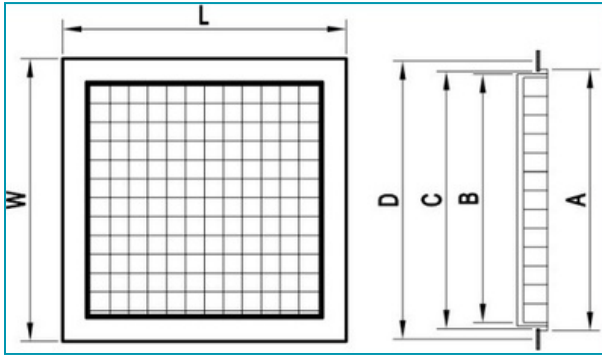

CỬA GIÓ 2 LỚP NAN | DOUBE DEFLECTION GRILLE

- A: Kích thước mặt (mm) | Face size
- B: Kích thước cổ (mm) | Neck size
- C: Kích thước ống (mm) | Duct size
- D: Kích thước lỗ trần (mm) | Ceiling size

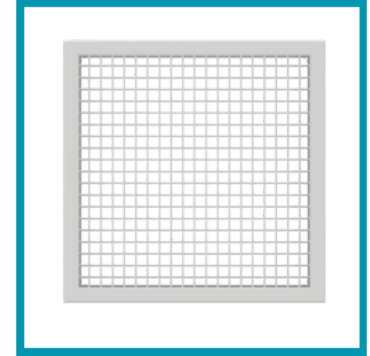

- Làm cửa gió hồi, gió cấp cỡ lớn, gắn trực tiếp lên tường hoặc ống gió.
- Vật liệu chế tạo bằng nhôm định hình và sơn tĩnh điện.
- For return air grille, supply air big size, insert on wall or ducting.
- Manufactured by aluminium shaped and powdered coating paint.

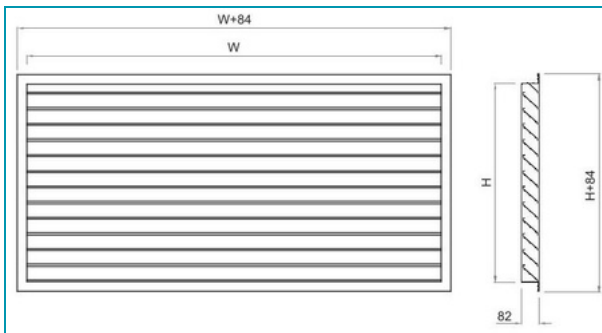

CỬA GIÓ LÁ SÁCH (NAN Z) | MANY PLIES GRILLES

- H: Kích thước cổ (mm) | Neck size

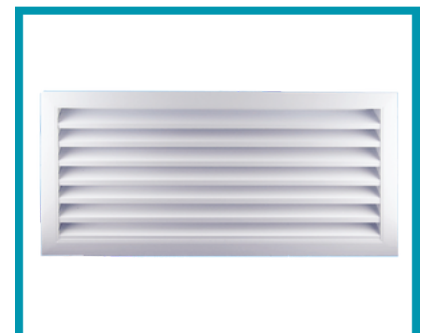

- Làm cửa gió hồi, gió cấp, chắn mưa gắn lên tường hoặc ống gió
- Vật liệu chế tạo bằng nhôm định hình và sơn tĩnh điện.
- For return air grille, supply air big size, insert on wall or ducting.
- Manufactured by aluminium shaped and powdered coating paint

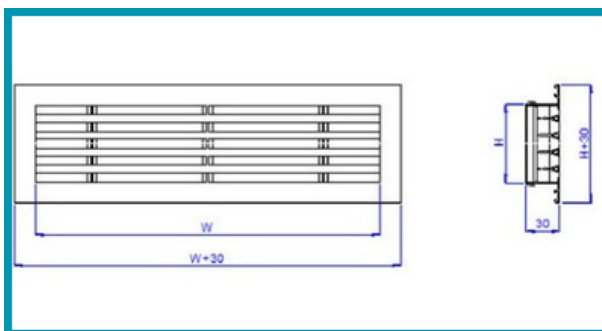

CỬA GIÓ CÁNH HẸP DÀI | LINEAR SLOT DIFFUSER

- A: Kích thước mặt (mm) | Face size
- B: Kích thước cổ (mm) | Neck size
- C: Kích thước ống (mm) | Duct size
- D: Kích thước lỗ trần (mm) | Ceiling size

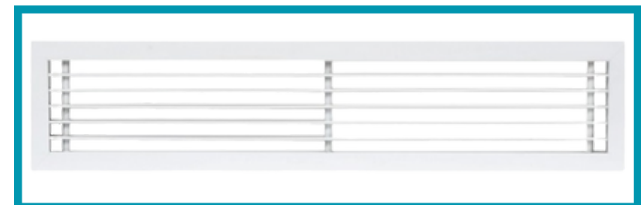

- Dùng thổi gió hoặc hồi gió, thường dùng ở trần thạch cao hoặc giạt cấp.
- Vật liệu chế tạo bằng nhôm định hình và sơn tĩnh điện.
- For blower and return air, supply air grille, commonly used for gypsum ceiling.
- Manufactured by aluminium shaped and powdered coating paint.



Catalogue



CÔNG TY TNHH MK TECHNOS

MK TECHNOS COMPANY LIMITED



- 10 Đông Hưng Thuận 21, Phường Đông Hưng Thuận, Thành phố Hồ Chí Minh, Việt Nam (Văn phòng)
- 89, đường 3/2, Lái Thiêu, Phường. Thuận An, Thành phố Hồ Chí Minh, Việt Nam (Nhà xưởng)



- **Hotline 1: 0961.997.229**



- **website VN: <https://mktechnos.vn/>**